

JVC



COMPACT COMPONENT MD SYSTEM

KOMPAKT KOMPONENT-MD-SYSTEM

MD-KOMPAKTI KOMPONENTTIJÄRJESTELMÄ

KOMPAKT KOMPONENT MD-SYSTEM

MD-KOMPAKT-KOMPONENTEN-SYSTEM

SYSTEME MD DE COMPOSANTS COMPACT

KOMPACTO KOMPONENTEN-MD-SYSTEEM

CA-MXS6MDR

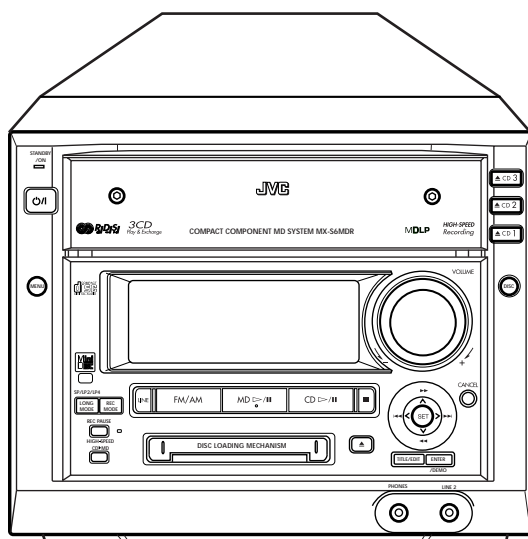
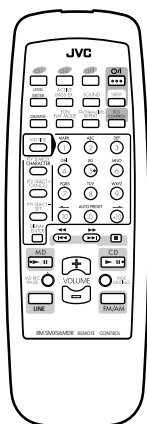

MDLP



COMPACT
disc
DIGITAL AUDIO

INSTRUCTIONS

BRUKSANVISNING

KÄYTTÖOHJE

INSTRUKTIONSBOG

BEDIENUNGSANLEITUNG

MANUEL D'INSTRUCTIONS

GEBRUIKSAANWIJZING

For Customer Use:

Enter below the Model No. and Serial No. which are located either on the rear, bottom or side of the cabinet. Retain this information for future reference.

Model No. _____

Serial No. _____

LVT0528-003A
[EN]

Varningar, att observera och övrigt Varoitukset, huomautukset, yms Advarsler, forsigtighedsregler og andet Warnung, Achtung und sonstige Hinweise Mises en garde, précautions et indications diverses Waarschuwingen, voorzorgen en andere mededelingen

Försiktighet — -brytare!

Dra ut kontakten ur vägguttaget för att koppla bort all ström (lampan STANDBY/ON slocknar).

-brytaren kopplar inte bort all ström i något av lägena.

- När enheten står i STANDBY-läget lyser STANDBY/ON-lampan med rött sken.
- När enheten är påslagen lyser STANDBY/ON-lampan med grönt sken.

Strömmen kan fjärrstyras.

Muistutus — kytkin!

Irrota pistoke pistorasiasta sammuttaaksesi laitteen kokonaan (STANDBY/ON-merkkivalo sammuu).

Missä tahansa asennossa oleva  kytkin ei katkaise verkkovirtaa.

- Kun laite on valmiustilassa, STANDBY/ON-merkkivalo palaa punaisena.
- Kun laitteeseen on kytketty virta, STANDBY/ON-merkkivalo palaa vihreänä.

Virta voidaan kytkeä/katkaista kaukosäätimellä.

Forsigtig — kontakten!

For at slukke fuldstændigt for strømmen skal netstikket tages ud (STANDBY/ON lampen slukkes).

Strømforsyningen kan ikke afbrydes ved brug af  kontakten.

- Når anlægget er i standby, lyser STANDBY/ON lampen rødt.
- Når der er tændt for anlægget, lyser STANDBY/ON lampen grønt.

Der kan tændes og slukkes for strømmen med fjernbetjeningen.

Achtung — Netzschalter /!

Ziehen Sie den Netzstecker ab, um die Stromversorgung vollständig auszuschalten (die Leuchte STANDBY/ON schaltet sich aus).

Die Stromversorgung wird unabhängig davon, in welcher Stellung sich der Netzschalter  befindet, nicht unterbrochen.

- Wenn sich die Anlage im Bereitschaftsbetrieb befindet, leuchtet die Anzeigeleuchte STANDBY/ON rot.
- Wenn die Anlage eingeschaltet ist, leuchtet die Anzeigeleuchte STANDBY/ON grün.

Die Stromversorgung kann per Fernsteuerung ein- und ausgeschaltet werden.

Attention — Commutateur /!

Déconnectez la prise d'alimentation secteur pour mettre l'appareil complètement hors tension (le témoin STANDBY/ON s'éteint). L'interrupteur , sur n'importe quelle position, ne peut pas déconnecter l'appareil du secteur.

- Quand l'appareil est en mode de veille, le témoin STANDBY/ON est allumé en rouge.
- Quand l'appareil est sous tension, le témoin STANDBY/ON est allumé en vert.

L'alimentation peut être télécommandée.

Waarschuwing — toets!

Verwijder de stekker uit het stopcontact om de stroomtoevoer helemaal uit te schakelen (het lampje STANDBY/ON gaat uit).

Met de toets  is het niet mogelijk om de stroomtoevoer naar de eenheid helemaal uit te schakelen. U moet hiertoe de stekker uit het stopcontact verwijderen.

- Als de eenheid standby staat, is het lampje STANDBY/ON rood van kleur.
- Als de eenheid is ingeschakeld, is het lampje STANDBY/ON groen van kleur.

De stroomtoevoer kan met behulp van de afstandsbediening worden geregeld.

ATT OBSERVERA

För att minska riskerna för elektriska stötar, brand, etc.:

1. Lossa inte på skruvar, lock eller hölje.
2. Utsätt inte enheten för regn eller fukt.

HUOMAUTUS

Vältä sähköiskun ja tulipalon vaara:

1. Älä avaa ruuveja tai koteloa.
2. Älä jätä laitetta sateeseen tai kosteaan paikkaan.

FORSIGTIG

For at reducere faren for elektrisk stød, brand, etc.:

1. Fjern ikke skruer, dæksler eller kabinet.
2. Udsæt ikke dette apparat for regn eller fugt.

ACHTUNG

Zur Verhinderung von elektrischen Schlägen, Brandgefahr, usw:

1. Keine Schrauben lösen oder Abdeckungen entfernen und nicht das Gehäuse öffnen.
2. Dieses Gerät weder Regen noch Feuchtigkeit aussetzen.

ATTENTION

Afin d'éviter tout risque d'électrocution, d'incendie, etc.:

1. Ne pas enlever les vis ni les panneaux et ne pas ouvrir le coffret de l'appareil.
2. Ne pas exposer l'appareil à la pluie ni à l'humidité.

VOORZICHTIG

Ter vermindering van gevaar voor brand, elektrische schokken, enz.:

1. Verwijder geen schroeven, panelen of de behuizing.
2. Stel dit toestel niet bloot aan regen of vocht.

VIKTIGT: Korrekt ventilering

För att undvika risker för elektriska stötar, brand och skador måste utrustningen placeras på följande sätt:

- 1 Framsida:
Inga hinder och fritt utrymme
- 2 Sidor /Översida/Baksida:
Inga hinder får finnas inom de dimensionerna nedan anger.
- 3 Undersida:
Placera apparaten på en plan yta. Se till att tillräckligt ventilering finns för utrymme genom att placera apparaten på ett bord minst 10 cm högt stativ.

MUISTA: Huolehdi ilmanvaihdosta!

Voit välttää sähköiskun ja tulipalon vaaran sekä estää vahingot, kun sijoitat laitteiston seuraavien ohjeiden mukaan:

- 1 Edessä:
Jätä eteen esteetön, avonainen tila.
- 2 Sivulla/päällä/takana:
Laitteiston ympärillä on oltava vapaata tilaa alla olevien mittojen mukaisesti.
- 3 Alusta:
Sijoita laitteisto tasaiselle vaakasuoralle alustalle. Ilmanvaihdon kannalta riittävä tila saadaan, kun laitteisto on vähintään 10 cm korkealla tasolla.

OBS: Korrekt ventilation

For at undgå elektisk stød, brand eller anden skade, skal man ved placering af anlægget sørge for følgende:

- 1 Forside:
Ingen forhindringer, god åben plads.
- 2 Sider/top/bagside:
Ingen forhindringer må placeres i de områder, der er vist på nedenstående dimensioner.
- 3 Bund:
Stil på plan overflade. Sørg for tilstrækkelig adgang for luft til ventilation ved at stille apparatet på et bord, der er mindst 10 cm højt.

WICHTIG: Ausreichende Belüftung

Zur Vermeidung von elektrischen Schlägen, Feuer und sonstigen Beschädigungen gilt für die Geräteseiten folgendes:

- 1 davor:
Hindernisfrei und gut zugänglich.
- 2 daneben/darüber/dahinter:
Hindernisfrei in allen angegebenen Abständen (s. Abbildung).
- 3 darunter:
Absolut ebene Stellfläche; ausreichende Belüftung durch Aufstellen auf einem Tischchen von mindestens 10 cm Höhe.

ATTENTION: Aération correcte

Pour prévenir tout risque électrique ou d'incendie et éviter toute détérioration, placez l'appareil de la manière suivante:

- 1 Avant:
Bien dégagé de tout objet.
- 2 Côtés/dessus/dos:
Ne laissez rien aux endroits indiqués dans les figures ci-dessous.
- 3 Dessous:
Posez l'appareil sur une surface plane et horizontale. Veillez à ce que sa ventilation correcte puisse se faire en le plaçant sur une table d'au moins dix centimètres de hauteur.

LET OP: Goede verluchting vereist

Om brand, elektriske chokken en beschadiging te voorkomen, moet u het toestel als volgt opstellen:

- 1 Voorkant:
Geen belemmeringen en open ruimte.
- 2 Zijkanten/boven-/onderkant:
Geen belemmeringen plaatsen in de hieronder aangegeven zones.
- 3 Onderkant:
Op vlakke ondergrond plaatsen. Voldoende ventilatieruimte voorzien door het toestel op een tafeltje met een hoogte van 10 cm of meer te plaatsen.

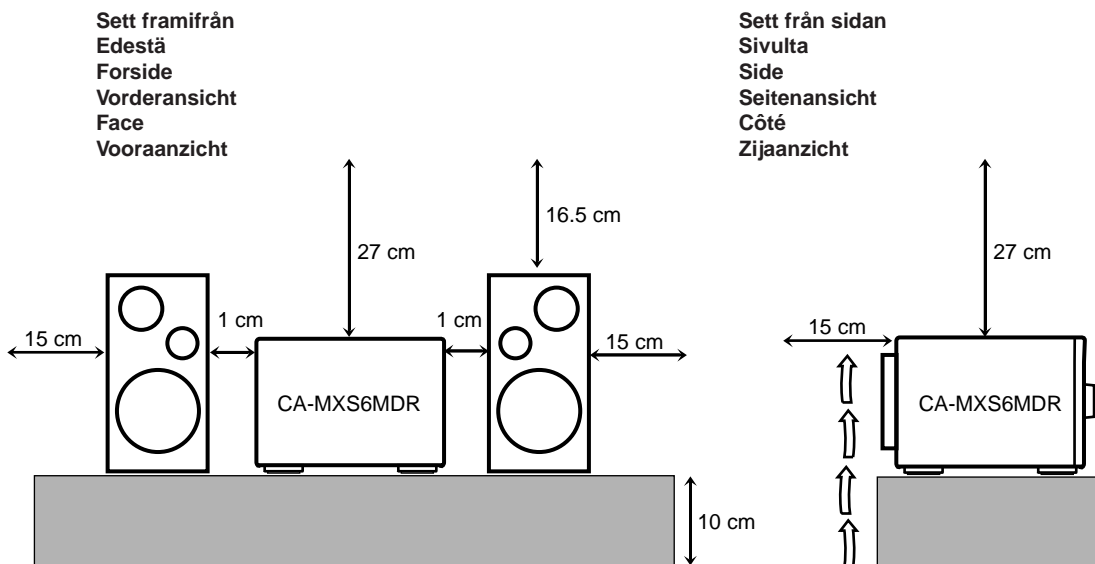

VIKTIGT BETRÄFFANDE LASERPRODUKTER / TÄRKEITÄ TIETOJA LASERLAITTEISTA / VIGTIGT FOR LASERPRODUKTER / WICHTIGER HINWEIS FÜR LASER-PRODUKTE / IMPORTANT POUR LES PRODUITS LASER / BELANGRIJKE INFORMATIE VOOR LASERPRODUKTEN

PLACERING AV ETIKETTER / TARRAT JA NIIDEN SIJAINTI / PLACERING AF MÆRKATER / ANBRINGINGSORTE FÜR LASER-PRODUKTE / REPRODUCTION DES ETIQUETTES / VERLARING VAN DE LABELS

- | | |
|--|--|
| ① KLASSIFIKATIONSETIKETT, PLACERAD PÅ BAKSTYCKET | ② VARNINGSSKYLT, INUTI APPARATEN |
| ① LUOKITUSTARRA, LAITTEEN TAKASEINÄSSÄ | ② VAROITUSTARRA, LAITTEE SISÄLLÄ |
| ① KLASSIFIKATIONSMÆRKAT | ② ADVARSELSMÆRKAT, PLACERET INDENIAPPARATET |
| ① KLASSIFIKATIONSETIKETTE AN DER RÜCKSEITE | ② WARNETIKETTE IM GERÄTEINNEREN |
| ① ETIQUETTE DE CLASSIFICATION, PLACÉE A L'ARRIÈRE DU COFFRET | ② ETIQUETTE D'AVERTISSEMENT PLACÉE À L'INTERIEUR DE L'APPAREIL |
| ① KLASSIFIKATIELABEL, OP DE ACHTERZIJDE VAN HET APPARAAT | ② WAARSCHUWINGSLABEL, IN HET APPARAAT |

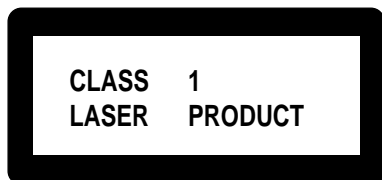

DANGER: Invisible laser radiation when open and interlock failed or defeated. AVOID DIRECT EXPOSURE TO BEAM. (e)

WARNING: Osynlig laserstrålning när denna del är öppen och spårren är urkopplad. Betrakta ej strålen. (s)

ADVARSEL: Usynlig laserstrålning ved åbning, når sikkerhedsafbrydere er ude af funktion. Undgå udsættelse for stråling (d)

VARO: Avattaessa ja suo-
jalukitus ohitettaessa olet
alittiina näkymättömälle
lasersäteilylle. Älä katso
säteeseen. (f)

KLASS 1 LASER APPARAT

VARNING: Om apparaten används på annat sätt än i denna bruksanvisning specificerats, kan användaren utsättas för osynlig laserstrålning, som överskrider gränsen för laserklass 1.

LUOKAN 1 LASERLAITE

VAROITUS: Laitteen käyttäminen muulla kuin tässä käyttöohjeessa mainitulla tavalla saattaa altistaa käyttäjän turvallisuusluokan 1 ylittävälle näkymättömälle lasersäteilylle.

VARO: CD-soittimessa on laserdiodi jonka aallonpituus on 760-800nm ja jonka tyypillinen optinen antotehe on diodin dohdalla mitattuna 3mW.

ADVARSEL: Usynlig laserstrålning ved åbning, når sikkerhedsafbrydere er ude af funktion, Undgå udsættelse for stråling.

ADVERSEL: Usynlig laserstrålning ved åbning, når sikkerhetsbryteren er avslott. Unnå utsettelse for stråling.

1. KLASS 1 LASERPRODUKT
2. **FARA:** Osynlig laserstrålning när denna del ä öppen och spårren urkopplad. Utsätt dig ej för strålen.
3. **VIKTIGT:** Öppna inte höljet. Die finns ingening du kan åtgärda inne i enheten. Överlåt all service till kvalificerad servicepersonal.

1. KLASSE 1 LASER PRODUKT
2. **ADVARSEL:** Usynlig laserstrålning ved åbning, når sikkerhedsafbryderen er ude af funktion. Undgå udsættelse for stråling.
3. **ADVARSEL:** Åbn ikke dækslet. Der findes ingen dele inden i apparet som brugeren kan reparere. Overlad al service till kvalificeret servicepersonale.

1. LUOKAN 1 LASERLAITE
2. **VARO:** Näkymättömän lasersäteilyn vaara, jos turvalukitus ei toimi tai ohitetaan.
3. **HUOM:** Älä avaa laitteen kantta. Sisällä ei ole käyttäjän huollettavia osia. Teetä kaikki huoltotyöt valtuutetussa huollossa.

1. LASER-PRODUKT DER KLASSE 1
2. **GEFAHR:** Unsichtbare Laserstrahlung bei Öffnung und fehlerhafter oder beschädigter Spre. Direkten Kontakt mit dem Strahl vermeiden!
3. **ACHTUNG:** Das Gehäuse nicht öffnen. Das Gerät enthält keinerlei Teile, die vom Benutzer gewartet werden können. Überlassen Sie Wartungsarbeiten bitte qualifizierten Kundendienst-Fachleuten.

1. PRODUIT LASER CLASSE 1
2. **ATTENTION:** Radiation laser invisible quand l'appareil est ouvert ou que le verrouillage est en panne ou désactivé. Eviter une exposition directe au rayon.
3. **ATTENTION:** Ne pas ouvrir le couvercle du dessus. Il n'y a aucune pièce utilisable à l'intérieur. Laissez à un personnel qualifié le soin de réparer votre appareil.

1. KLAS 1 LASERPRODUKT
2. **GEVAARLIJK:** Onzichtbare laserstraling wanneer open en de beveiliging faalt of uitgeschakeld is. Voorkom het direct blootstaan aan de straal.
3. **VOORZICHTIG:** De bovenkap niet openen. Binnenin het toestel bevinden zich geen door de gebruiker te repareren onderdelen: laat onderhoud over aan bekwame vakpersoneel.



Inleiding

We danken u voor de aanschaf van een van onze JVC-producten. Lees deze gebruiksaanwijzing aandachtig en in zijn geheel door alvorens u deze eenheid gaat gebruiken. Alleen zo kunt u het beste uit uw apparatuur halen. Bewaar deze gebruiksaanwijzing zodat u deze in de toekomst kunt raadplegen.

Over deze gebruiksaanwijzing

Deze gebruiksaanwijzing is als volgt opgebouwd:

- In deze handleiding worden de meeste afspeelfuncties aan de hand van de afstandsbediening uitgelegd en de meeste andere functies, waaronder het maken van opnames en het bewerken van opnames, aan de hand van de toetsen en bedieningselementen op de eenheid zelf.
Voor bepaalde handelingen kunt u, tenzij anders vermeld, zowel de toetsen op de afstandsbediening als de toetsen op de eenheid zelf gebruiken, mits deze toetsen dezelfde of een soortgelijke naam (of een soortgelijk symbool) hebben.
- De basisbediening en de bediening die voor veel functies hetzelfde is, worden op één plek in deze handleiding besproken en niet steeds opnieuw herhaald. We zullen u dus niet steeds vertellen hoe u de eenheid moet in- en uitschakelen, hoe u het volume regelt en hoe u bijvoorbeeld geluidseffecten kunt veranderen. Dit wordt allemaal uitgelegd in het hoofdstuk "Basisbediening en veelgebruikte toetsen en functies" op pagina 10 – 14.
- In deze gebruiksaanwijzing komt u de volgende symbolen tegen:

	Dit symbool staat voor een waarschuwing, bijvoorbeeld om een elektrische schok, brand of schade aan de eenheid te voorkomen. U ziet dit symbool ook staan bij alinea's waar u informatie kunt lezen over hoe u de best mogelijke prestaties met deze eenheid kunt bereiken.
	Dit symbool staat voor tips en algemene informatie die de moeite waard is om te weten.
	Dit symbool geeft aan dat de desbetreffende handeling met behulp van het menu moet worden uitgevoerd.

Vorzorgsmaatregelen

Installatie

- Plaats de ontvanger op een horizontaal oppervlak dat niet vochtig mag zijn of nat kan worden.
De omgevingstemperatuur mag niet lager zijn dan -5°C en niet hoger worden dan 35°C .
- Plaats de eenheid op een locatie waar voldoende ventilatie kan plaatsvinden zodat zich geen hitte in de eenheid kan opbouwen.
- Zorg voor voldoende ruimte tussen de eenheid en een eventuele TV.
- Plaats de luidsprekers uit de buurt van de TV om te voorkomen dat deze de ontvangst van televisiesignalen negatief beïnvloeden.



Plaats de eenheid NIET in de buurt van een warmtebron of op een plaats waar deze wordt blootgesteld aan direct zonlicht, veel stof of trillingen.

Netspanningskabel

- Trek de netspanningskabel bij de stekker uit het stopcontact. Trek nooit aan het snoer zelf.



Raak de netspanningskabel NIET met natte handen aan!

Condensatie van vocht

Onder de volgende omstandigheden kan er in de eenheid vocht op de lens neerslaan:

- Nadat de verwarming in de kamer is ingeschakeld
- In een vochtige kamer
- Wanneer de eenheid wordt verplaatst van een koude naar een warme omgeving

In de bovenstaande omstandigheden kan het voorkomen dat de eenheid niet wil functioneren. Laat de eenheid in dergelijke gevallen enkele uren aanstaan. Als het vocht is verdampt, moet u de stekker uit het stopcontact verwijderen en deze er daarna weer insteken.

Overige opmerkingen

- Mocht er een metalen voorwerp in de eenheid zijn gevallen of gestoken, haal dan de stekker uit het stopcontact en waarschuw de dealer voordat u andere stappen onderneemt.
- Als u de eenheid voor een langere periode niet gaat gebruiken, is het raadzaam de stekker uit het stopcontact te verwijderen.



Schroef de eenheid NOOIT openen. In de eenheid bevinden zich geen onderdelen die door de gebruiker hoeven te worden onderhouden.

Mocht er iets misgaan, haal dan de stekker uit het stopcontact en neem contact op met uw dealer.

Inhoud

Plaatsing van de toetsen en bedieningselementen	3
De hoofdeenheid	4
De afstandsbediening	5
Aan de slag	6
Uitpakken	6
Antennes aansluiten	6
Luidsprekers aansluiten	7
Andere apparatuur aansluiten	8
Batterijen in de afstandsbediening plaatsen	9
Basisbediening en veelgebruikte toetsen en functies	10
De stroomtoevoer inschakelen	11
Afspeelbronnen selecteren en afspelen	11
Het volume aanpassen	12
Het basgeluid versterken	12
De helderheid van de display selecteren	12
De niveaumeter instellen	13
Geluidsmodus selecteren	13
Uw eigen geluidsmodus maken — MANUAL modus	14
Luisteren naar FM- en AM-uitzendingen (MGLG)	15
Afstemmen op een station	16
Voorkeurzenders instellen	16
Afstemmen op een voorkeurzender	17
RFM-stations met RDS ontvangen	17
De RDS-informatie wijzigen	18
Zoeken naar programma's met behulp van PTY-codes (de functie PTY Search)	18
Tijdelijk overschakelen naar een programmagenre van uw keuze	19
• Hoe de functie EON in de praktijk werkt ..	20
• Beschrijving van de PTY-codes	21
CD's afspelen	22
CD's in de CD-speler plaatsen	23
CD's helemaal afspelen — Continuous Play	23
Basisbediening van de CD-speler	24
Zelf de afspelvolgorde van de tracks bepalen — Program Play	24
Tracks in willekeurige volgorde afspelen — Random Play	26
Tracks of CD's herhaald afspelen — Repeat Play	27
De lades vergrendelen — de functie Disc Lock ..	27
MD's afspelen	28
Een hele MD afspelen — Normal Play	29
Basisbediening van de MD-decks	29
Zelf de afspelvolgorde van de tracks bepalen — Program Play	30
Tracks in willekeurige volgorde afspelen — Random Play	31
Tracks of MD's herhaald afspelen — Repeat Play	32
Opnames maken op MD's	33
Wat u dient te weten voordat u opnames gaat maken	34
Opnames van een afspeelbron maken — Standard Recording	36
CD's opnemen — CD Synchronized Recording	37
• Alle CD's synchroon opnemen	37
• Eén CD synchroon opnemen	38
• Alleen 1e tracks opnemen (1st Track Recording)	39
Opnemen van externe apparatuur — Sound Synchronized Recording	40
MD's bewerken	41
Inleiding in de edit-functies voor MD's	42
De functie DIVIDE	43
De functie JOIN	44
De functie MOVE	44
De functie ERASE	45
De functie ALL ERASE	46
Zelf titels en vensters maken	47
Titels aan een MD toekennen	48
Eigen begroetings- en afscheidsvensters maken	52
Werken met de timers	53
De klok instellen	54
De Recording Timer instellen	54
De Daily Timer instellen	56
De Sleep Timer instellen	59
Prioriteiten van de timers	59
De andere handige functies gebruiken	60
Het geluid instellen	62
De FM-ontvangstmodus instellen	62
De afspeelmodus voor CD's en MD's instellen ..	62
De display instellen	63
Een externe afspeelbron instellen	65
De automatische uitschakelfunctie instellen	66
• De display-instellingen in het geheugen vastleggen	66
Onderhoud	67
Aanvullende informatie	68
Enkele woorden over MD's	68
ATRAC (Adaptive TRansform Acoustic Coding)/ATRAC3 (MDLP)	68
UTOC (User Table Of Contents)	68
Sound Skip Guard Memory	68
SCMS (Serial Copy Management System)	69
HCMS (High-Speed Copy Management System): Met hoge snelheid opnemen)	69
• Beperkingen van de MD-techniek	69
Foutmeldingen van de MD-recorder	70
Problemen oplossen	71
Specificaties	72

Plaatsing van de toetsen en bedieningselementen

Bekijk eerst met welke toetsen en bedieningselementen deze eenheid is uitgerust.

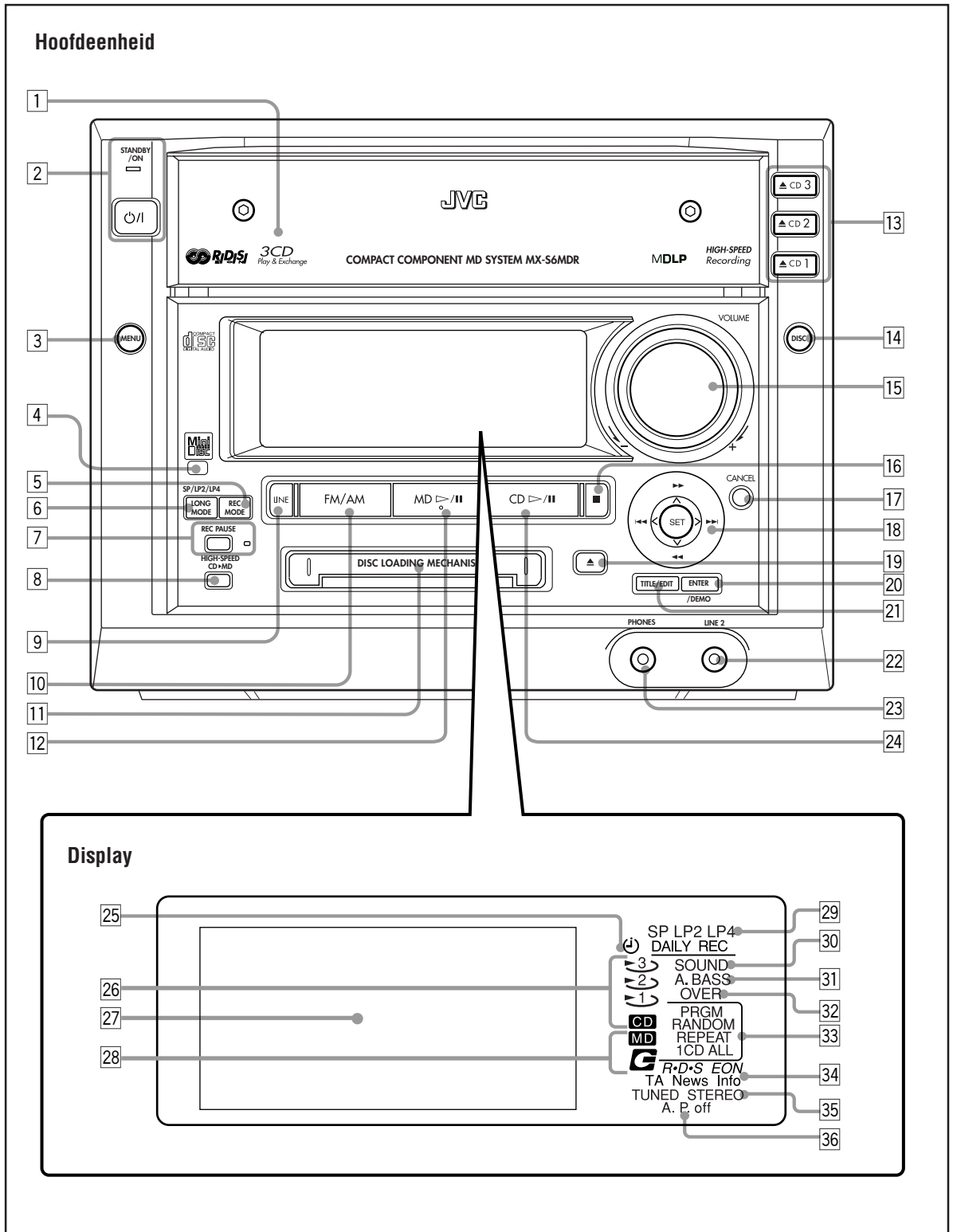

Meer informatie treft u aan op de pagina's die tussen haakjes staan vermeld.

De hoofdeenheid

- 1 CD-lades (23)
- 2 De toets (Standby/On) en het lampje STANDBY/ON (11)
- 3 De toets MENU (14, 54 – 66)
- 4 De sensor voor de afstandsbediening
- 5 De toets REC MODE (38 – 40)
- 6 De toets LONG MODE (SP/LP2/LP4) (35 – 40)
- 7 De toets REC PAUSE en het gelijknamige lampje (36)
- 8 De toets HIGH-SPEED CD ► MD (37)
- 9 De toets LINE (11, 40)
 - Als u op deze toets drukt, wordt de eenheid tevens ingeschakeld.
- 10 De toets FM/AM (11, 16)
 - Als u op deze toets drukt, wordt de eenheid tevens ingeschakeld.
- 11 De MD-lade (29)
- 12 De toets MD / (afspelen/pauzeren) (11, 29)
 - Als u op deze toets drukt, wordt de eenheid tevens ingeschakeld.
- 13 De CD-toetsen , , (openen/sluiten) (23)
 - Als u op een van deze toetsen drukt, wordt de eenheid tevens ingeschakeld.
- 14 De toets DISC (23)
- 15 De knop VOLUME (12)
- 16 De toets (stoppen) (11, 23, 29, 37, 66)
- 17 De toets CANCEL (annuleren) (25, 31, 43, 49, 54)
- 18 De bedieningsknop
 - , met de toets SET
 - Als u op de toets SET drukt, wordt de eenheid tevens ingeschakeld.
- 19 De toets MD (uitwerpen) (29)
 - Als u op deze toets drukt, wordt de eenheid tevens ingeschakeld.
- 20 De toets ENTER/DEMO (9, 49, 50, 52, 66)
- 21 De toets TITLE/EDIT (43 – 46, 48 – 50)
- 22 De ingang LINE 2 – mini-ingang (stereo) (8)
- 23 De ingang PHONES – mini-ingang (stereo) (12)
- 24 De toets CD / (afspelen/pauzeren) (11, 23)
 - Als u op deze toets drukt, wordt de eenheid tevens ingeschakeld.

De display

- 25 De indicators voor de tijdmodus (54 – 58)
 - , DAILY (Daily timer) en REC (Recording timer)
- 26 De CD-indicators (23)
 - CD-afspeelbron en CD-nummers 1 t/m 3
- 27 Het hoofdvenster
 - Hier wordt de afspeelbron, het tracknummer en andere informatie weergegeven.
- 28 De MD-indicators (29)
 - MD-afspeelbron en geplaatste MD
- 29 De indicators voor de opnamelengtemodi (35)
 - SP, LP2 en LP4
- 30 De indicator SOUND (13)
- 31 De indicator A. BASS (Active Bass Extension) (12)
- 32 De indicator OVER (65)
- 33 De indicators voor de afspeelmodi (24 – 27, 30 – 32)
 - PRGM (geprogrammeerd), RANDOM (willekeurig) en REPEAT (1/CD/ALL)
- 34 De RDS-indicators (17, 19)
 - RDS, EON en TA/News/Info
- 35 Indicators voor de modus van de tuner (16)
 - TUNED en STEREO
- 36 De indicator A. P. off (Auto Power uit) (66)

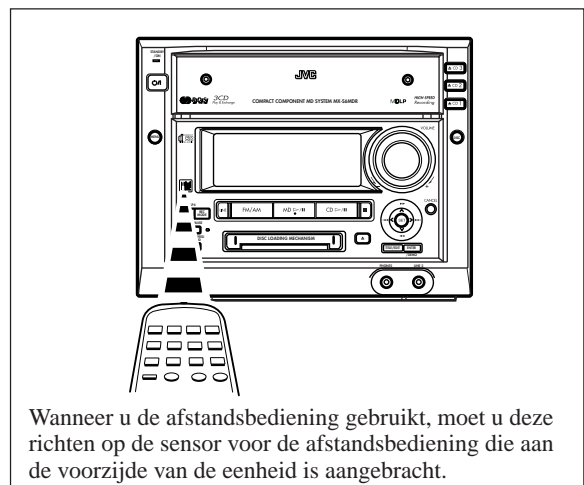

De indicators op het hoofdvenster

Als u bepaalde functies met behulp van de afstandsbediening bedient, zullen de indicators op het hoofdvenster in eerste instantie anders worden weergegeven dan wanneer u dezelfde functies met behulp van de toetsen en bedieningselementen van de eenheid bedient.

Bijv. Als u een CD met behulp van de afstandsbediening start.

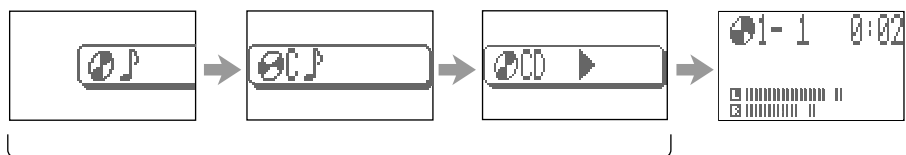

Deze indicators worden normaliter niet weergegeven als u de toetsen op de eenheid zelf gebruikt. Ze worden echter wel weergegeven:

- Als u de afspeelbron selecteert
- Als u het menu oproept, de edit-modus voor MD's activeert, of de modus voor het invoeren van titels kiest

Afstandsbediening

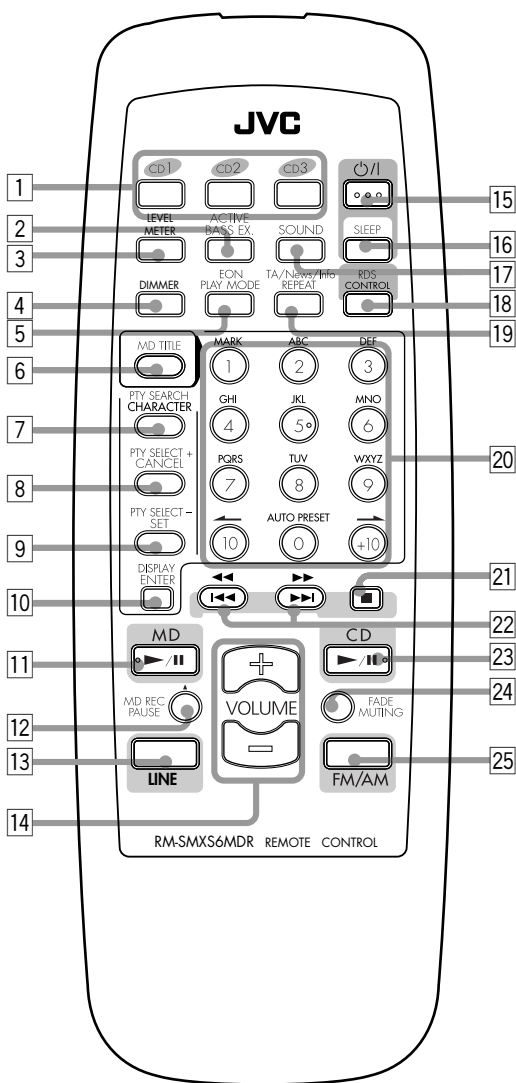

* Als u de afstandsbediening gebruikt:

Druk voor RDS op de afstandsbediening op de toets RDS CONTROL voordat u andere toetsen gebruikt (5, 7, 8, 9, 10 en 19).

Druk voor het invoeren van MD-titels op de afstandsbediening op de toets MD ► / || en de toets MD TITLE voordat u andere toetsen gebruikt (7, 8, 9, 10 en 20).

Zorg ervoor dat u de bedieningsmodus van de afstandsbediening wijzigt nadat u de toetsen voor RDS en het invoeren van MD-titels hebt gebruikt. U kunt hiertoe kiezen uit de volgende mogelijkheden: MD ► / || (11), CD ► / || (23), en FM/AM (25).

De afstandsbediening

- 1 De CD-toetsen (23)
 - CD1, CD2 en CD3
 - Als u op een van deze toetsen drukt, wordt de eenheid tevens ingeschakeld.*
- 2 De toets ACTIVE BASS EX. (12)
- 3 De toets LEVEL METER (13)
- 4 De toets DIMMER (12)
- 5* De toets PLAY MODE (24, 26, 30, 31)
 - De toets EON (19)
- 6 De toets MD TITLE (50 – 52)
- 7* De toets CHARACTER (51)
 - De toets PTY SEARCH (18)
- 8* De toets CANCEL (25, 31, 51)
 - De toets PTY SELECT + (18)
- 9* De toets SET (51)
 - De toets PTY SELECT – (18)
- 10* De toets ENTER (51)
 - De toets DISPLAY (18)
- 11 De toets MD ► / || (afspelen/pauzeren) (11, 29)
 - *Als u op deze toets drukt, wordt de eenheid tevens ingeschakeld.*
- 12 De toets MD REC PAUSE (36)
- 13 De toets LINE (11, 36)
 - *Als u op deze toets drukt, wordt de eenheid tevens ingeschakeld.*
- 14 De VOLUME-toetsen + / – (12)
- 15 De toets ⏻ / ⏼ (Standby/On) (11)
- 16 De toets SLEEP (59)
- 17 De toets SOUND (13)
- 18 De toets RDS CONTROL (18)
- 19* De toets REPEAT (27, 32)
 - De toets TA/News/Info (19)
- 20* De cijfertoetsen
 - De toetsen 1 t/m 10 en +10 (17, 24, 30)
 - De toetsen voor het invoeren van tekens (A t/m Z, 0 t/m 9) (51)
 - De toetsen ← / → (50, 51)
 - De toets AUTO PRESET (16)
- 21 De toets ■ (stoppen) (11, 23, 29, 37)
- 22 De toets ◀◀ / ▶▶ (achteruit zoeken/vooruit zoeken) (24, 25, 29 – 31)
 - De toets ◀◀ / ▶▶ (snel achteruit/snel vooruit) (16, 24, 29)
- 23 De toets CD ► / || (afspelen/pauzeren) (11, 23, 24)
 - *Als u op deze toets drukt, wordt de eenheid tevens ingeschakeld.*
- 24 De toets FADE MUTING (12)
- 25 De toets FM/AM (11, 16)
 - *Als u op deze toets drukt, wordt de eenheid tevens ingeschakeld.*

Uitpakken

Controleer nadat u uw aankoop hebt uitgepakt eerst of alle benodigde accessoires aanwezig zijn.

Het getal tussen haakjes geeft aan om hoeveel toebehoren het moet gaan:

- AM-raamantenne (1)
- FM-antenne (1)
- Afstandsbediening (1)
- Batterijen (2)

Mochten er onderdelen ontbreken, neemt u dan contact op met uw leverancier.

Antennes aansluiten

FM-antenne

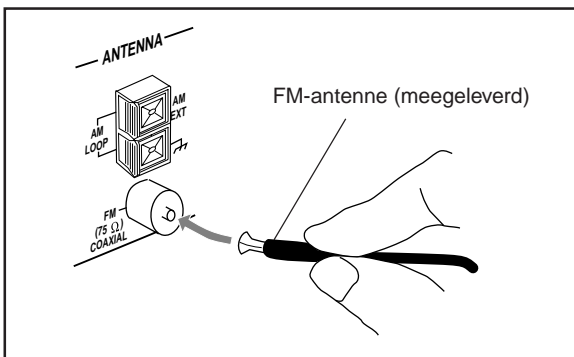

- 1 Sluit de antenne aan op de uitgang met de markering FM (75 Ω) COAXIAL.
- 2 Strek de draadantenne uit.
- 3 Hang de antenne op in een positie die de beste ontvangst geeft.



Over de meegeleverde FM-antenne

De FM-antenne die bij deze eenheid wordt meegeleverd, kan als tijdelijke antenne dienst doen. Als de ontvangst te wensen overlaat, raden we u het gebruik van een FM-buitenantenne aan.

Een FM-buitenantenne aansluiten

Koppel alvorens de FM-buitenantenne aan te sluiten eerst de draadantenne af.

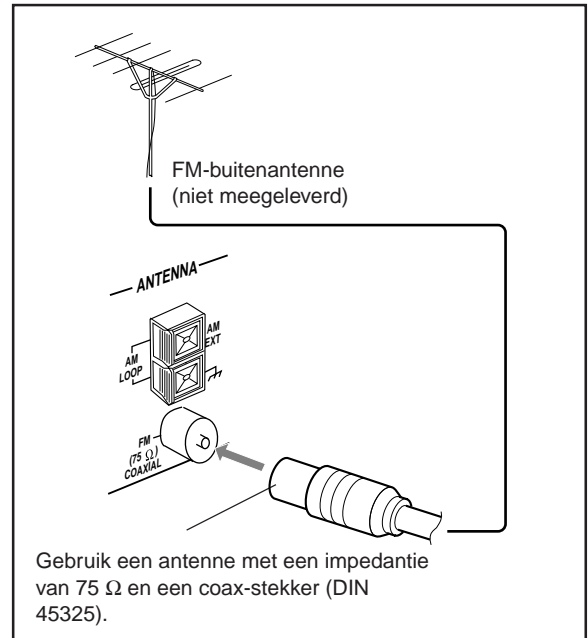

AM-antenne

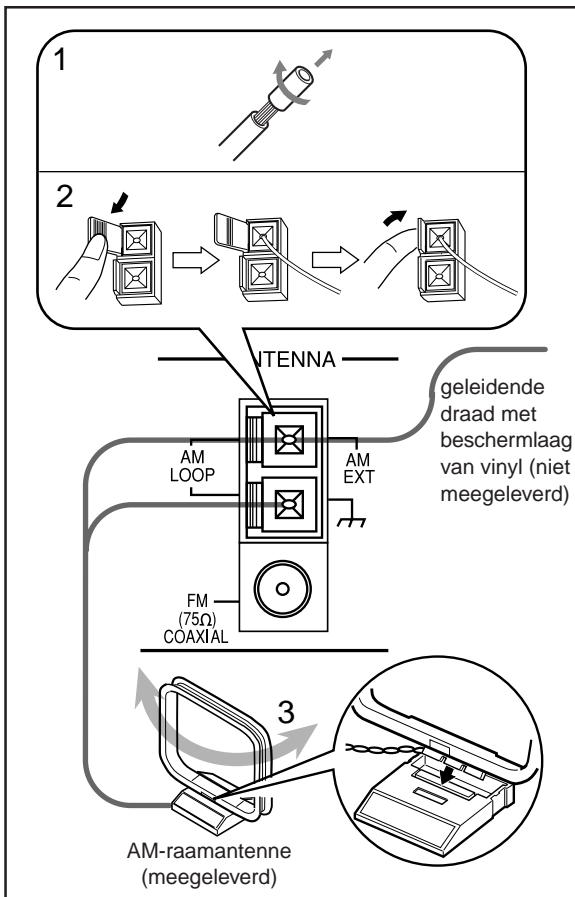

- 1 Draai de kern van de luidsprekerdraad aan het uiteinde rond en verwijder de beschermende isolatielaag als de draad volledig is geïsoleerd.
- 2 Sluit de AM-raamantenne volgens de afbeelding aan op de uitgangen met de markering AM LOOP.
- 3 Draai de AM-raamantenne tot de best mogelijke ontvangst is verkregen.

Een AM-buitenantenne aansluiten

Indien de ontvangst te wensen overlaat, is het raadzaam om een enkele draad met een bescherm laag van vinyl op de uitgang AM EXT aan te sluiten en deze horizontaal op te hangen. (De AM-raamantenne moet aangesloten blijven.)



Voor een betere ontvangst van FM- en AM (MG/LG)

- Controleer of de antennedraden niet per ongeluk in contact staan met andere aansluitpunten, draden of uitgangen.
- Houd de antennekabel uit de buurt van metalen voorwerpen, netspanningskabels en elektrische apparatuur.

Luidsprekers aansluiten

De luidsprekers kunnen worden aangesloten met speciale luidsprekerkabels.

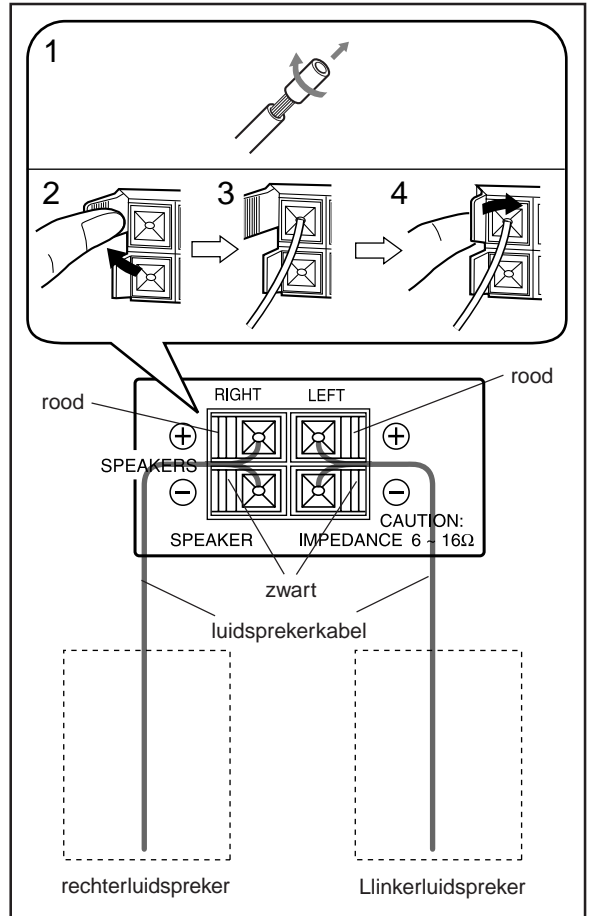

- 1 Draai de kern van de luidsprekerdraad aan het uiteinde rond en verwijder de beschermende isolatielaag als de draad volledig is geïsoleerd.
- 2 Open de klemsluiting voor de luidsprekerkabel aan de achterzijde van de eenheid.
- 3 Plaats het uiteinde van de luidsprekerkabel in de uitgang.
Let op de polariteit van de uitgangen: rood (+) op rood (+) en zwart (-) op zwart (-).
- 4 Sluit de klemsluiting.

Gebruik alleen luidsprekers met dezelfde impedantie als de impedantie die op de achterkant van de eenheid bij de klemsluitingen voor de luidsprekers staat aangegeven.

Andere apparatuur aansluiten

Op deze eenheid is de volgende apparatuur aan te sluiten:

- Cassette-deck — Kan worden gebruikt als een opname- en afspelerbron. Met het cassette-deck kunt u opnames maken van elke afspelerbron die op deze eenheid is aangesloten.
- Draagbare MD-speler — Kan worden als afspelerbron gebruikt.
- Geluidsapparatuur met een optische digitale uitgang — alleen voor het afspelen van digitale opnames.

Als u een of meerdere van de genoemde apparaten in combinatie met deze eenheid gebruikt, is het raadzaam ook de handleidingen van de desbetreffende apparaten te raadplegen.



- Sluit GEEN apparatuur aan zolang de stroom van de eenheid niet is uitgeschakeld.
- Schakel GEEN apparatuur in zolang nog niet alle verbindingen tot stand zijn gebracht.

Een ander apparaat aansluiten — bijvoorbeeld een cassette-deck

Zorg ervoor dat de geluidskabels en stekkers aan de achterkant van de eenheid zijn voorzien van een kleurcode: witte stekkers en uitgangen zijn voor geluidssignalen links, rode stekkers en uitgangen zijn voor geluidssignalen rechts.

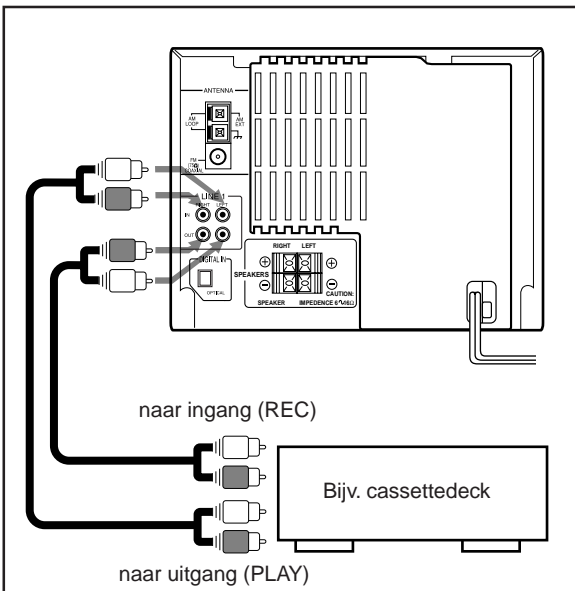

Met behulp van geluidskabels (niet meegeleverd) kunnen de volgende aansluitingen worden gerealiseerd:

- Tussen de geluidsingang op het cassette-deck en de ingang met de markering LINE 1 OUT: voor het maken van opnames op het cassette-deck.
- Tussen de geluidsuitgang op het cassette-deck en de ingang met de markering LINE 1 IN: voor het afspelen van cassettes.

Een draagbare MD-speler met een mini-uitgang aansluiten



Sluit het apparaat met behulp van een stereokabel met aan beide uiteinden een mini-stekker aan op de ingang LINE 2 op de voorzijde van de eenheid.

Geluidsapparatuur met een optische digitale uitgang aansluiten

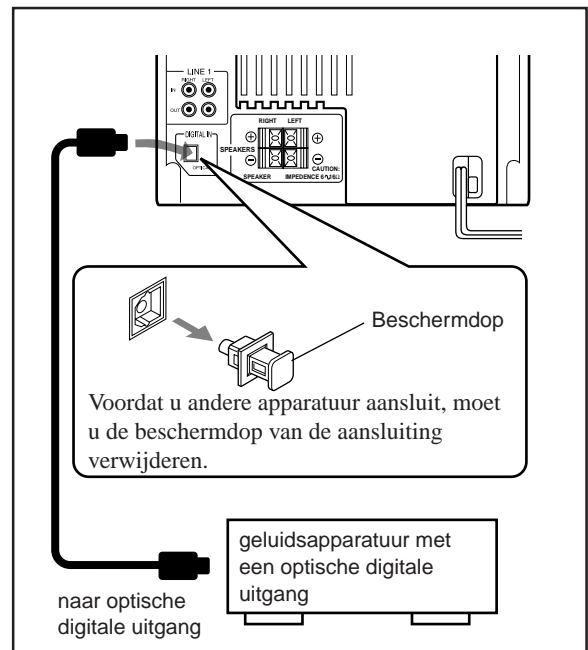

Verbind de aansluiting voor optische digitale uitvoer van het externe apparaat met de DIGITAL IN-aansluiting.

Als u alle aansluitingen tot stand hebt gebracht, kunt u eindelijk de stekker van de netspanningskabel van de eenheid in het stopcontact steken!

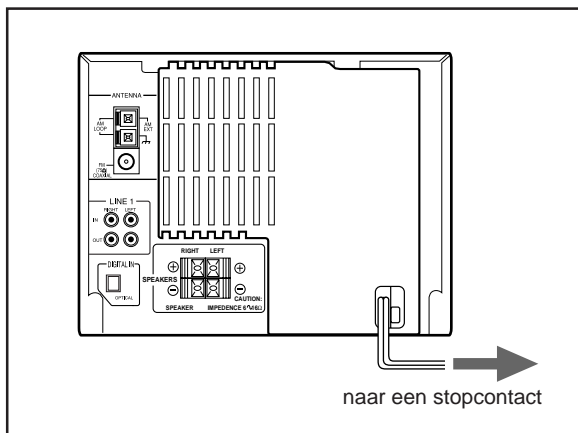

Als u de netspanningskabel aansluit op een wandcontactdoos, wordt automatisch de demonstratie op de display gestart.

Als u de demonstratie op de display wilt stoppen of onderbreken, drukt u tijdens de demonstratie op de display op de toets ENTER/DEMO. De vermelding "DEMO OFF!" wordt op de display weergegeven, de eenheid wordt uitgeschakeld en de verlichting van de display wordt gedimd.

Na het annuleren van de demonstratie op de display start deze alleen als de netspanningskabel opnieuw wordt aangesloten of als de stroomvoorziening na een storing wordt hersteld.

- Als u op bepaalde toetsen op de eenheid of de afstandsbediening drukt, wordt de demonstratie tijdelijk onderbroken.



Als u de automatische demonstratie op de display niet uitschakelt, wordt deze automatisch gestart in de volgende situaties

- 2 minuten nadat de eenheid is uitgeschakeld.
- Als gedurende meer dan 2 minuten na het inschakelen, de eenheid niet wordt bediend.



Als u niet wilt dat de demonstratie op de display start wanneer u de netspanningskabel opnieuw aansluit of wanneer de stroomvoorziening na een storing wordt hersteld

Zie "De display-instellingen in het geheugen vastleggen" op pagina 66.

De demonstratie op de display handmatig starten

Druk op de toets ENTER/DEMO.

- Elke keer wanneer u op deze toets drukt, wordt de demonstratie op de display in- of uitgeschakeld.



Tijdens het bewerken van MD's en bij de modus voor het invoeren van titels

De toets ENTER/DEMO werkt niet voor het weergeven van de demonstratie op de display.

Batterijen in de afstandsbediening plaatsen

Zorg er bij het plaatsen van de batterijen — R6(UM-3)/AA(15F) — in de afstandsbediening voor dat de polen van de batterijen (+ en -) overeenkomen met de markeringen voor de polen op het batterijvakje.

Als u de eenheid niet meer met behulp van de afstandsbediening kunt bedienen, moet u beide batterijen tegelijkertijd vervangen door nieuwe.

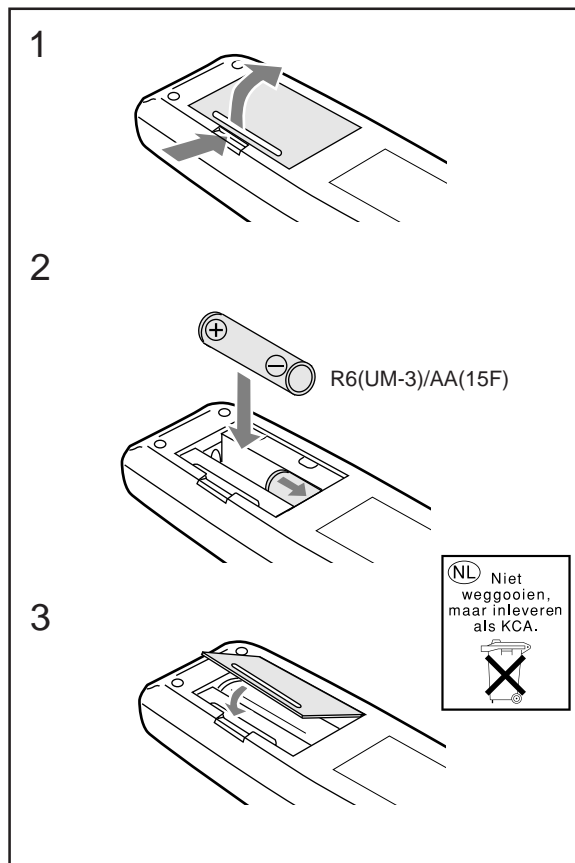

- Gebruik GEEN oude batterij in combinatie met een nieuwe.
- Gebruik GEEN verschillende soorten batterijen door elkaar.
- Stel batterijen NIET bloot aan hitte of open vuur.
- Laat GEEN batterijen in het batterijvakje achter als u van plan bent de afstandsbediening een lange tijd niet te gebruiken. U loopt anders het risico dat de batterijen gaan lekken en dat het batterijvakje beschadigd wordt.

Basisbediening en veelgebruikte toetsen en functies

In deze paragraaf (pagina 10 – 14) worden de toetsen en bedieningselementen besproken die in de onderstaande figuur vergroot staan afgebeeld.

Afstandsbediening

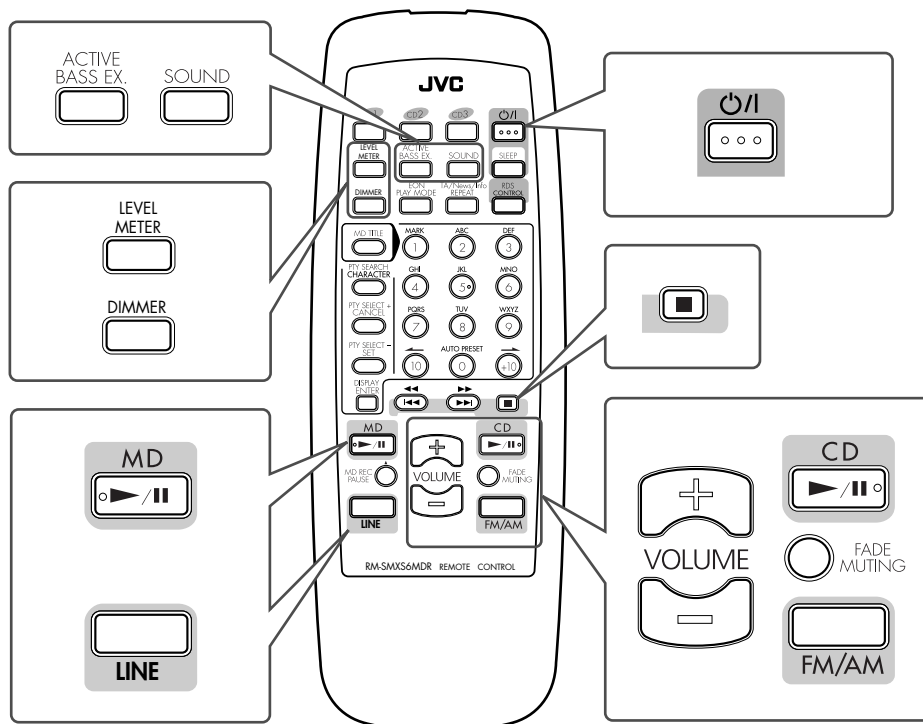

Hoofdeenheid

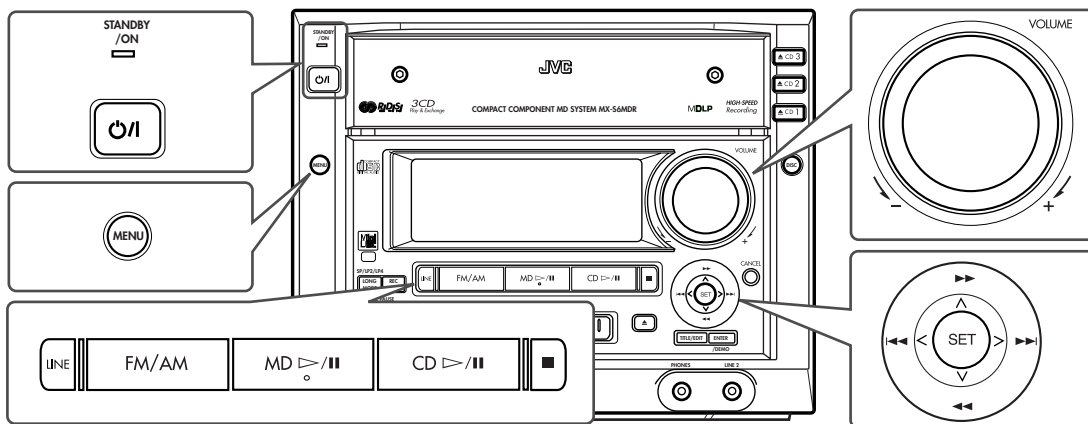

De stroomtoevoer inschakelen

Als u op de afspeeltoets (▶ / ||) drukt voor een bepaalde afspelerbron of op de toetsen voor het selecteren van een bron, zoals de FM/AM-toets of de LINE-toets, wordt de eenheid automatisch ingeschakeld (en begint de afspelerbron met spelen als deze gereed is).

- Ook als u op SET drukt op de eenheid, wordt deze ingeschakeld.

Als u de eenheid wilt inschakelen zonder iets af te spelen, drukt u op de toets  zodat het lampje STANDBY/ON uitgaat.

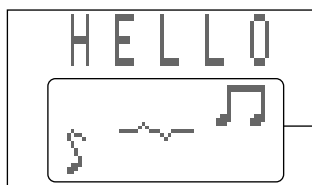

Deze indicator wordt alleen weergegeven als de niveaumeter wordt ingesteld op "METER 1" (zie pagina 13).

Als u de eenheid wilt uitschakelen en in de standby-stand wilt zetten, drukt u nogmaals op de toets  zodat het lampje STANDBY/ON rood wordt.

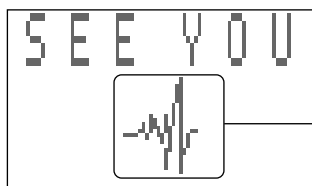

Deze indicator wordt alleen weergegeven als de niveaumeter wordt ingesteld op "METER 1" (zie pagina 13).

- De indicator  knippert op de display tot u de klok hebt ingesteld (ook als de stroom is uitgeschakeld, knippert de vermelding "0:00" op de display). Nadat u de klok hebt ingesteld, wordt wanneer de stroom is uitgeschakeld de kloktijd op de display weergegeven.



De klok kan worden ingesteld met behulp van het menu. Zie de paragraaf "De klok instellen" op pagina 54.

- Er vindt altijd een licht stroomverbruik plaats, ook als de eenheid in de standby-stand staat.

Als u de stroomtoevoer naar de eenheid helemaal wilt uitschakelen, verwijdert u de netspanningskabel uit het stopcontact.



U kunt de begroetings- en afscheidsvensers die hierboven zijn afgebeeld, wijzigen

In plaats van de hierboven afgebeelde begroetings- en afscheidsvensers, kunt u ook uw eigen vensters maken. Zie "Eigen begroetings- en afscheidsvensers maken" op pagina 52 voor het maken en opslaan van uw eigen vensters.



Als u de netspanningskabel uit het stopcontact haalt of er zich een stroomstoring voordoet

De klok wordt opnieuw op "0:00" ingesteld en de voorkeuzenders en andere instellingen die in het geheugen van de tuner zijn opgeslagen worden na enkele dagen gewist.

Afspelerbronnen selecteren en afspelen

Als u de tuner wilt selecteren als afspelerbron, drukt u op FM/AM.

De eenheid wordt automatisch ingeschakeld, op en het laatst ontvangen station wordt weergegeven.

- Zie pagina 15 tot 21 voor meer informatie.

Als u de CD-speler wilt selecteren als afspelerbron, drukt u op de toets CD ▶ / ||.

De eenheid wordt automatisch ingeschakeld. (Er wordt met afspelen begonnen als er zich een CD in een van de CD-laden bevindt.)

Druk op de toets  om te stoppen.

- Zie pagina 22 tot 27 voor meer informatie.

Als u de MD-speler wilt selecteren als afspelerbron, drukt u op de toets MD ▶ / ||.

De eenheid wordt automatisch ingeschakeld. (Er wordt met afspelen begonnen als er zich een minidisc in de MD-lade bevindt.)

Druk op de toets  om te stoppen.

- Zie pagina 28 tot 32 voor meer informatie.

Als u een extern apparaat wilt selecteren als afspelerbron, drukt u op de toets LINE. De eenheid wordt automatisch ingeschakeld.

- Elke keer wanneer u op deze toets drukt, wordt er een andere afspelerbron geselecteerd, en wel in deze volgorde:



LINE1*: Met deze keuze kunt u de apparatuur gebruiken die aan de achterzijde op de ingang met de aanduiding LINE 1 is aangesloten.

LINE2*: Met deze keuze kunt u de apparatuur gebruiken die aan de voorzijde op de ingang met de aanduiding LINE 2 is aangesloten.

DIGITAL IN*: Met deze keuze kunt u de digitale apparatuur gebruiken die aan de achterzijde op de ingang met de aanduiding DIGITAL IN is aangesloten.

* Als u de naam van de bron hebt gewijzigd, verschijnt de naam die u zelf hebt gekozen (zie pagina 65).



Als u het apparaat kiest dat op de ingang met de aanduiding LINE 1 of LINE 2 is aangesloten, wordt enige tijd het invoerniveau van het geluid weergegeven. U kunt het invoerniveau desgewenst met behulp van het menu aanpassen. (Zie pagina 65 voor meer informatie over het invoerniveau voor het geluid.)

- Zie de handleidingen van de externe apparatuur voor meer informatie over het gebruik van deze apparatuur.



Als u digitale apparatuur ("DIGITAL IN") selecteert als afspelerbron

De sampling-frequentie van de aangesloten digitale apparatuur wordt weergegeven in het hoofdvenster. (Als er geen apparatuur is aangesloten op de DIGITAL IN-aansluiting, wordt "UNLOCK" weergegeven.)

Het volume aanpassen

Het volume (de geluidsstrekte) kan alleen worden aangepast wanneer de eenheid in gebruik is.

Druk als u de afstandsbediening gebruikt op de toets VOLUME + om het volume te vergroten of op de toets VOLUME – om het volume te verkleinen.

Draai als u de eenheid gebruikt als volgt aan de knop VOLUME om het volume aan te passen: met de wijzers van de klok mee om het volume te vergroten en tegen de wijzers van de klok in om het volume te verkleinen.



Persoonlijk luisterplezier

Sluit een hoofdtelefoon aan op de hoofdtelefooningang. Deze is aangeduid met de markering PHONES. Zodra u een hoofdtelefoon hebt aangesloten, wordt de geluidswaergave via de luidsprekers uitgeschakeld. Draai het volume uit voorzorg enigszins terug als u een hoofdtelefoon aansluit en op uw hoofd zet.



Als de vermelding “CANNOT LISTEN!” op het hoofdenster verschijnt

Tijdens het maken van opnames met hoge snelheid (zie pagina 36) kunt u naar geen enkele afspelerbron luisteren en is het derhalve ook niet mogelijk om het volumenniveau aan te passen.



Schakel de eenheid NIET uit (of in de standby-stand) wanneer het volume erg hoog staat ingesteld, anders kan de plotselinge geluidsexplosie die zich bij het inschakelen van de eenheid of een geluidsbron voordoet uw gehoor, de luidsprekers en/of de hoofdtelefoon beschadigen.
DENK ERAAN dat u het volume niet kunt aanpassen wanneer de eenheid in de standby-stand staat.

Het volume tijdelijk terugbrengen

Druk op de afstandsbediening op de toets FADE MUTING.



Als u het geluid weer wilt herstellen naar het oude niveau, moet u nogmaals op deze toets drukken.

Het basgeluid versterken

Met de functie Active Bass Extension kunt u het volle, rijke basgeluid bij het elk volumenniveau behouden.

- Dit effect werkt alleen voor het afspelen van geluid.

Als u dit effect wilt inschakelen, dient u op de afstandsbediening op de toets ACTIVE BASS EX. drukken zodat de vermelding “ACTIVE BASS EX. ON” in het hoofdenster van de display wordt weergegeven (tevens gaat de indicator A. BASS branden).

Als u dit effect wilt uitschakelen, dient u nogmaals op dezelfde toets te drukken zodat de vermelding “ACTIVE BASS EX. OFF” in het hoofdenster van de display wordt weergegeven (tevens gaat de indicator A. BASS uit).



Als u de eenheid in plaats van de afstandsbediening wilt gebruiken, kunt u de functie voor het versterken van het basgeluid met behulp van het menu in- en uitschakelen (zie pagina 62).

De helderheid van de display selecteren

U kunt de helderheid van de display desgewenst aanpassen. Dit geldt zowel voor wanneer de eenheid is ingeschakeld als wanneer deze in standby staat.

U kunt de instelling voor de helderheid van de display voor beide situaties in het geheugen vastleggen.

De helderheid van de display wijzigen

Druk op de afstandsbediening op de toets DIMMER.

- Elke keer wanneer u op deze toets drukt, wordt de helderheid van de display als volgt gewijzigd:

Als de eenheid is uitgeschakeld (standby):

Donker ↔ Dimmer

Als de eenheid is ingeschakeld:

Helder ↔ Dimmer*

- * Bij het gebruik van sommige functies zal de display korte tijd helder oplichten, bijvoorbeeld wanneer u een afspelerbron selecteert (of u dit nu met behulp van de afstandsbediening doet of rechtstreeks op de eenheid) of wanneer u met behulp van de afstandsbediening een CD of MD selecteert.



Tijdens de demonstratie

De display licht tijdens de demonstratie ongeacht de dimmerinstelling altijd helder op.

De niveaumeter instellen

In het hoofdvenster kunt u de niveaumeter voor het geluid instellen.

Druk als u de niveaumeter wilt selecteren op de afstandsbediening op de toets LEVEL METER.

- Elke keer wanneer u op deze toets drukt, wordt een van de twee beschikbare niveaumeters voor het geluid geselecteerd: "METER 1" of "METER 2".

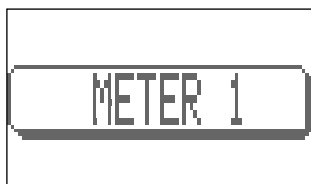

Bijv. "METER 1" is geselecteerd

METER 1:



METER 2:



Kleurkeuze voor niveaumeter en hoofdvenster

- De kleur van het hoofdvenster is voor elke niveaumeter vastgelegd. Als u een niveaumeter selecteert, wordt de kleur van het hoofdvenster en de ring rond de knop VOLUME aangepast aan de standaardkleur voor de geselecteerde niveaumeter.
- U kunt in plaats van de standaardkleur zelf een kleur voor de niveaumeters vastleggen. Selecteer hiertoe eerst een niveaumeter en verander daarna de kleur van het hoofdvenster (zie de paragraaf "De kleur van de display selecteren" op pagina 63). De geselecteerde kleur wordt in het geheugen vastgelegd en ook gebruikt voor de niveaumeter.
Als u een niveaumeter selecteert nadat u de kleur van het hoofdvenster hebt geselecteerd, verandert de kleur van het hoofdvenster in dat van de geselecteerde niveaumeter.
- U kunt de kleur voor de display en de kleur voor de niveaumeter in het geheugen vastleggen. Raadpleeg voor meer informatie de paragraaf "De display-instellingen in het geheugen vastleggen" (zie pagina 66).



Als u de eenheid in plaats van de afstandsbediening wilt gebruiken, kunt u de niveaumeter met behulp van het menu selecteren. (Zie de paragraaf "De kleur van de display selecteren" op pagina 63).

Geluidsmodus selecteren

U hebt keuze uit zes vooraf ingestelde geluidsmodi (drie surround-modi en drie Sound Effect Amplifier-modi) en één handmatige modus. De geluidsmodi kunnen alleen worden gebruikt bij het afspelen van geluiden en niet bij de opname.

Als u een geluidsmodus wilt selecteren, drukt u op de afstandsbediening op de toets SOUND tot de geluidsmodus van uw keuze op de display wordt weergegeven. Tevens licht de indicator SOUND op de display op.

- Elke keer als u op de toets drukt, verandert de geluidsmodus op de volgende wijze:

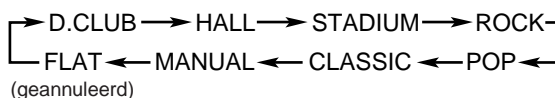

Surround-modi *:

D. (Dance) CLUB: Resonantie en bassen worden versterkt.

HALL: Diepte en scherpte worden toegevoegd.

STADIUM: Helderheid wordt toegevoegd en het geluid wordt gespreid als in een open stadion.

SEA-modi (Sound Effect Amplifier):

ROCK: Hoge en lage frequenties worden versterkt.

Goed voor akoestische muziek.

POP: Goed voor vocale muziek.

CLASSIC: Goed voor klassieke muziek.

Handmatige modus:

MANUAL: Uw eigen modus die u in het geheugen opslaat. Zie "Uw eigen geluidsmodus maken — Manual modus" op pagina 14.

FLAT: Hiermee schakelt u de geluidsmodus uit.

* Er worden surround-kenmerken aan het geluid toegevoegd om de indruk te wekken dat u zelf bij het concert aanwezig bent.

Als u de geselecteerde geluidsmodus wilt controleren, klikt u terwijl de indicator SOUND brandt eenmaal op de toets SOUND. De gegevens over de geselecteerde geluidsmodus worden in het hoofdenster weergegeven.

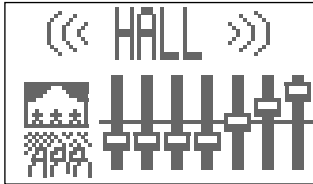

Bijv. Als "HALL" de momenteel geselecteerde geluidsmodus is



Als u de eenheid in plaats van de afstandsbediening wilt gebruiken, kunt u de geluidsmodus met behulp van het menu selecteren (zie pagina 62).

Uw eigen geluidsmodus maken — MANUAL modus



U kunt uw eigen geluidsmodus maken en opslaan.

- Voor de volgende bedieningsstappen dient u het menu te gebruiken. Voor algemene informatie over het menu verwijzen we u naar pagina 60 en 61.
- Voor het uitvoeren van de onderstaande stappen geldt een tijdslimiet. Als de procedure wordt afgebroken voordat u deze hebt voltooid, moet u opnieuw bij stap 1 beginnen.

ALLEEN op de eenheid:

1 Druk op de toets MENU.



Bijv. Als CD de afspelerbron is en er een CD wordt afgespeeld

2 Druk op de onderzijde (∨) van de bedieningsknop en selecteer de vermelding "SOUND" (gemarkeerd weergegeven).



Huidige geluidsmodus

3 Druk op de rechterzijde (>) of linkerzijde (<) van de bedieningsknop en selecteer de vermelding "SET UP".

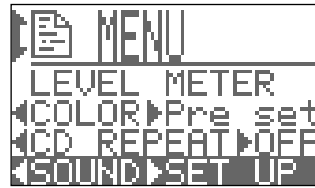

- Elke keer wanneer u op de bedieningsknop drukt, wordt er een andere geluidsmodus geselecteerd en wel in deze volgorde:

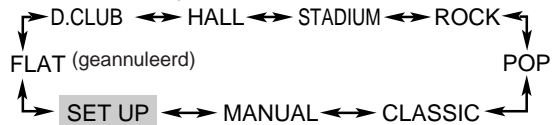

4 Druk op de toets SET.

Het venster voor het aanpassen van het equalizerpatroon wordt weergegeven.

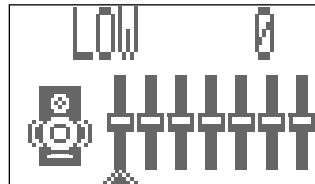

5 Pas het patroon van de equalizer aan uw eigen wensen aan.

- 1) Druk op de rechterzijde (>) of de linkerzijde (<) van de bedieningsknop om het frequentiebereik dat u wilt aanpassen te selecteren (LOW, MID, HIGH).
- 2) Druk op de bovenzijde (∧) of onderzijde (∨) van de bedieningsknop om het niveau van het geselecteerde frequentiebereik aan te passen (van -3 tot +3).



- 3) Herhaal stap 1) en 2) als u het niveau van de andere frequentiebereiken wilt aanpassen.

6 Druk nogmaals op de toets SET (of wacht tot de bovenstaande vermelding van het hoofdenster van de display verdwijnt).

Het patroon voor de equalizer dat u hebt samengesteld, wordt opgeslagen in het geheugen (MANUAL).

Werken met uw eigen geluidsmodus

Selecteer de vermelding "MANUAL" als geluidsmodus. Zie de paragraaf "Geluidsmodus selecteren" op pagina 13.

Luisteren naar FM- en AM-uitzendingen (MG/LG)

In deze paragraaf (pagina 15 – 21) worden de toetsen en bedieningselementen besproken die in de onderstaande figuur vergroot staan afgebeeld.

Afstandsbediening

U kunt de toetsen op het voorpaneel niet gebruiken voor de RDS-functies. Gebruik hiervoor alleen de toetsen op de afstandsbediening.

Hoofdeenheid

Afstemmen op een station

1 Druk op de toets FM/AM.

De eenheid wordt automatisch ingeschakeld en stemt af op het station waarop het eerder stond afgesteld (een FM-station of een AM-station (MG/LG)).

- Elke keer wanneer u op deze toets drukt, schakelt u over van de AM- naar de FM-band en andersom.

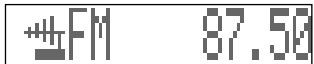

2 Afstemmen op een station.

Op de afstandsbediening:

Druk op ►► (►►) of ◀◀ (◀◀) totdat de stationfrequenties op het hoofdvvenster veranderen.

- ►► (►►) : voor hogere frequenties.
- ◀◀ (◀◀) : voor lagere frequenties.

Op de eenheid:

Houd de bovenzijde (∧) of de onderzijde (∨) van de bedieningsknop ingedrukt totdat de radiofrequenties in het hoofdvvenster beginnen te wijzigen.

- Bovenzijde (∧): voor hogere frequenties.
- Onderzijde (∨): voor lagere frequenties.

De eenheid gaat op zoek naar een station en stopt wanneer er een station wordt gevonden met een uitzendingsignaal dat sterk genoeg is. Zodra zo'n signaal wordt gevonden, stopt de eenheid met zoeken en wordt op dat station afgestemd (de indicator TUNED gaat branden).

- Als het ontvangen programma in stereo wordt ontvangen, licht bovendien de indicator STEREO op de display op.

Als u het zoeken wilt stoppen, drukt u op de toets ►► (►►) of op de toets ◀◀ (◀◀) (of gebruik de bedieningsknoppen op de eenheid).



Als u herhaaldelijk op de toets ►► (►►) of op de toets ◀◀ (◀◀) drukt (of op de eenheid op de bovenzijde of onderzijde van de bedieningsknop drukt)

De frequentie verandert stap voor stap.



Als de ontvangst van een stereo FM-uitzending te wensen overlaat

U kunt de ontvangstkwaliteit van de FM-uitzending verbeteren met behulp van het menu. Zie de paragraaf "De FM-ontvangstmodus instellen" op pagina 62.

Voorkeuzenders instellen

U kunt 30 FM- en 15 AM-stations (MG/LG) als voorkeuzender instellen met de automatische of de handmatige instelmethode.

Het kan voorkomen dat er in het geheugen van uw tuner al een of enkele voorkeuzenders zijn ingesteld. Deze zijn tijdens een controle in de fabriek aangebracht. Dit is dus geen storing in de tuner. U kunt deze voorkeuzenders desgewenst wijzigen. Volg de onderstaande procedure om de stations van uw eigen keuze als voorkeuzender in het geheugen op te nemen.

- Voor de onderstaande bewerking is een tijdslimiet van kracht. Als u de instelling annuleert nog voordat u de bewerking hebt voltooid, moet u opnieuw bij stap 1 beginnen.

Voorkeuzenders automatisch instellen

ALLEEN op de afstandsbediening:

De voorkeuzenders moeten apart worden ingesteld voor FM en AM.

1 Druk op de toets FM/AM om het kanaal te selecteren.

2 Druk op de toets AUTO PRESET en houd deze ingedrukt totdat "A. PRESET" gedurende ca. twee seconden op het hoofdvvenster verschijnt.



Lokale zenders met sterke signalen worden automatisch gezocht en in het geheugen opgeslagen.

Als de automatische instelling is voltooid, wordt de voorkeuzender met nummer 1 ontvangen.

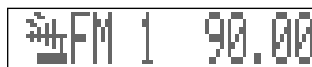

3 Herhaal stap 1 en 2 om zenders van het andere kanaal op te slaan.



Als u de gewenste zenders niet automatisch kunt instellen

Zenders met zwakke signalen kunnen niet worden waargenomen met de automatische instelmethode. Als u deze stations wilt vastleggen, gebruikt u de handmatige instelmethode die wordt beschreven op pagina 17.

Voorkeurzenders handmatig instellen

1 Stem af op een station dat u als voorkeuzender wilt instellen.

- Zie de paragraaf “Afstemmen op een station” op pagina 16.

2 Druk op de toets SET.

Het nummer van de voorkeuzender gaat knipperen.



3 Selecteer een voorkeuzenummer.

Op de afstandsbediening:

Druk op de cijfertoetsen.

- Bijv. Druk op 5 voor voorkeuzenummer 5.
Druk op +10 en daarna op 5 voor voorkeuzenummer 15.
Druk op +10 en daarna op 10 voor voorkeuzenummer 20.

Op de eenheid:

Druk op de rechterzijde (>) of de linkerzijde (<) van de bedieningsknop.

- Rechterzijde (>): Om het voorkeuzenummer te verhogen.
- Linkerzijde (<): Om het voorkeuzenummer te verlagen.

4 Druk nogmaals op de toets SET.

Het station waar u in stap 1 op hebt afgestemd, wordt nu als voorkeuzender in het geheugen opgeslagen.



- Als u een nummer aan een voorkeuzender toekent dat al aan een andere voorkeuzender is toegewezen, wordt die voorkeuzender uit het geheugen gewist.



Wanneer u de stekker van de netspanningskabel uit het stopcontact haalt of als er zich een stroomstoring voordoet

Gaan de voorkeurzenders die in het geheugen zijn opgeslagen na enkele dagen verloren. Mocht deze situatie zich voordoen, dan moet u de voorkeurzenders opnieuw instellen.

Afstemmen op een voorkeuzender

1 Druk op de toets FM/AM.

De eenheid wordt automatisch ingeschakeld en stemt af op het station waarop het eerder stond afgestemd (een FM-station of een AM-station (MG/LG)).

- Elke keer wanneer u op deze toets drukt, schakelt u heen en weer tussen FM en AM (MG/LG).

2 Selecteer een voorkeuzenummer.

Op de afstandsbediening:

Druk op de cijfertoetsen.

- Bijv. Druk op 5 voor voorkeuzenummer 5.
Druk op +10 en daarna op 5 voor voorkeuzenummer 15.
Druk op +10 en daarna op 10 voor voorkeuzenummer 20.

Op de eenheid:

Druk op de rechterzijde (>) of de linkerzijde (<) van de bedieningsknop.

- Rechterzijde (>): Om het voorkeuzenummer te verhogen.
- Linkerzijde (<): Om het voorkeuzenummer te verlagen.

RFM-stations met RDS ontvangen

Dankzij het RDS-systeem (Radio Data System) kunnen FM-stations naast het reguliere programmasignaal nog een extra signaal uitzenden. Zo kan een FM-station met RDS bijvoorbeeld de naam van het station meezenden en informatie over de aard van het programma dat wordt uitgezonden, zoals “sport” of “muziek”.

Als u een FM-station ontvangt dat een RDS-signaal uitzendt, licht de indicator RDS op de display op.

Met deze eenheid kunnen de volgende soorten RDS-signalen worden ontvangen.

PS (Program Service — Stationsnaam):

Deze service zorgt ervoor dat de naam van het FM-station op de display wordt weergegeven.

PTY (Program Type — Programmatype):

Deze service zorgt ervoor dat het genre van het programma dat het FM-station uitzendt in de vorm van een code op de display wordt weergegeven.

RT (Radio Text — Radiotekst):

Deze service zorgt ervoor dat berichten die het FM-station uitzendt op de display worden weergegeven.

EON (Enhanced Other Networks):

Deze service zorgt ervoor dat de programmagenres van de andere RDS-stations dan het station waarop is afgestemd kunnen worden ontvangen.

RDS-functies zijn alleen beschikbaar op de afstandsbediening. U kunt de oranje toetsen op de afstandsbediening gebruiken.

- VERGEET NIET nadat u deze RDS-toetsen hebt gebruikt om de bedieningsmodus van de afstandsbediening te wijzigen door op de toets MD ► / II, CD ► / II, of FM/AM te drukken.



Meer over RDS

- Niet alle FM-stations zenden RDS-signalen uit. Niet alle FM-stations bieden dezelfde RDS-service. Neem bij twijfel over de RDS-service die een station levert, contact op met het station.
- Het RDS-systeem zal niet optimaal functioneren wanneer het station waarop u hebt afgestemd de RDS-signalen niet goed uitzendt of het signaal te zwak is.

De RDS-informatie wijzigen

Terwijl u naar een uitzending van een FM-station luistert, kunt u de RDS-informatie op de display bekijken.

1 Druk op de toets RDS CONTROL terwijl u een FM-station beluistert.

2 Druk op de toets DISPLAY.

- Elke keer wanneer u op deze toets drukt, verandert de vermelding op de display en wel in deze volgorde:

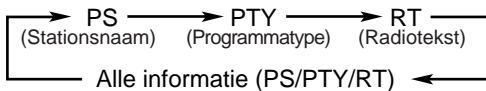

Als u naar een station luistert dat geen PS-, PTY- of RT-signalen uitzendt,

verschijnt de vermelding “NO PS”, “NO PTY” of “NO RT” op de display.



Als het enige tijd kost om de RDS-informatie van een station op de display weer te geven,

In het hoofdvenster kan de vermelding “WAIT PS”, “WAIT PTY” of “WAIT RT” worden weergegeven.

Zoeken naar programma's met behulp van PTY-codes (de functie PTY Search)

Een van de voordelen van RDS is dat u er een bepaald programmagenre mee kunt opsporen. U doet dit door de gewenste PTY-code te selecteren en een zoekopdracht te geven.

- De zoekfunctie PTY Search kan alleen worden toegepast op stations die als voorkeuzender zijn ingesteld.
- Voor de onderstaande bewerking is een tijdslimiet van kracht. Als u de instelling annuleert nog voordat u de bewerking hebt voltooid, moet u opnieuw bij stap 1 beginnen.

Zo zoekt u met de afstandsbediening naar een programma van een bepaald genre:

1 Druk op de toets RDS CONTROL terwijl u een FM-station beluistert.

2 Druk op de toets PTY SEARCH.

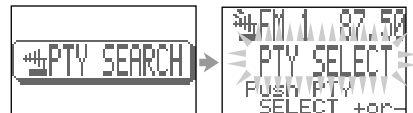

3 Druk zolang de vermelding “PTY SELECT” knippert op de toets PTY SELECT +/- om een PTY-code te selecteren.



- Elke keer wanneer u op een van deze toetsen drukt, verandert de PTY-code op de display en wel als volgt (zie ook de lijst op pagina 21):

None ⇄ News ⇄ Affairs ⇄ Info ⇄
 Sport ⇄ Educate ⇄ Drama ⇄ Culture ⇄
 Science ⇄ Varied ⇄ Pop M ⇄ Rock M ⇄
 Easy M ⇄ Light M ⇄ Classics ⇄
 Other M ⇄ Weather ⇄ Finance ⇄ Children ⇄
 Social ⇄ Religion ⇄ Phone In ⇄ Travel ⇄
 Leisure ⇄ Jazz ⇄ Country ⇄ Nation M ⇄
 Oldies ⇄ Folk M ⇄ Document ⇄ TEST ⇄
 Alarm! ⇄ (terug naar het begin)

- 4 Druk nogmaals op de toets PTY SEARCH.**
Tijdens het zoeken verschijnt de geselecteerde PTY-code en wordt "SEARCH" knipperend in het hoofdvenster van de display weergegeven.



De eenheid doorzoekt maximaal 30 voorkeuzenders, stopt wanneer er een voorkeuzender wordt gevonden die een programma uitzendt dat aan het geselecteerde genre voldoet en stemt daarop af.

Verder zoeken na de eerste stop:

Druk terwijl de indicators in het hoofdvenster van de display knipperen nogmaals op de toets PTY SEARCH. Als er geen programma wordt gevonden, wordt de vermelding "NOT FOUND" in het hoofdvenster weergegeven en keert de eenheid terug naar het station waarop het de vorige keer was afgestemd.

Tijdens de zoekopdracht stoppen met zoeken:

Druk tijdens het zoeken op de toets PTY SEARCH.

Tijdelijk overschakelen naar een programmagenre van uw keuze

Met de functie EON kan de eenheid tijdelijk van een bepaald station overschakelen naar een radioprogramma van uw keuze (TA, News en/of Info), behalve wanneer u naar een station luistert dat geen RDS-signalen uitzendt (alle AM-stations (MG/LG) en bepaalde FM-stations).

- Als er een station wordt ontvangen dat een EON-signaal uitzendt, licht de indicator EON op.
- De functie EON werkt alleen bij voorkeuzenders.

De functie EON wordt geactiveerd met de afstandsbediening:

- 1 Druk op de toets RDS CONTROL terwijl u een FM-station beluistert.**

- 2 Druk op de toets EON.**
De indicator voor het EON-gegevenstype dat als laatste geselecteerd is geweest (TA/News/Info) gaat op de display branden.



- 3 Druk herhaaldelijk op de toets TA/News/Info tot het EON-gegevenstype van uw keuze is geselecteerd (gemarkeerd weergegeven).**



- Elke keer wanneer u op deze toets drukt, verschijnt er een ander EON-gegevenstype op de display en wel in deze volgorde:

TA → News → Info → TA/News → News/Info → TA/Info → TA/News/Info → (terug naar het begin)

- TA:** Geeft aan dat er verkeersinformatie (Traffic Announcement) wordt uitgezonden
News: Nieuws
Info: Informatief programma, in de breedste zin des woords

Als u de functie EON wilt uitschakelen, drukt u nogmaals op de toets EON zodat de indicator TA/News/Info op de display uitgaat. "EON OFF" verschijnt ook gedurende korte tijd op het hoofdvenster.

- Als u de functie EON uitschakelt terwijl de eenheid een programma ten gehore brengt waar met behulp van de functie EON op is afgestemd, keert de eenheid terug naar het station waar de eenheid voordien op stond afgestemd.

Hoe de functie EON in de praktijk werkt**SITUATIE 1****Als er geen enkel station is dat een programma uitzendt van het genre dat u hebt geselecteerd**

De ontvanger blijft het geselecteerde station afspelen.



Wanneer een station een programma gaat uitzenden dat voldoet aan het genre dat u hebt geselecteerd, schakelt de eenheid automatisch over naar dat station. De indicator voor de ontvangen PTY-code gaat knipperen.



Wanneer het programma is beëindigd, verschijnt de vermelding "EON END" op de display en keert de eenheid terug naar het eerder geselecteerde station, maar de functie EON blijft in werking.

SITUATIE 2**Als er een station is dat een programma uitzendt van het genre dat u hebt geselecteerd**

De eenheid stemt af op het desbetreffende station. De indicator voor de ontvangen PTY-code gaat knipperen.



Wanneer het programma is beëindigd, verschijnt de vermelding "EON END" op de display en keert de eenheid terug naar het eerder geselecteerde station, maar de functie EON blijft in werking.

SITUATIE 3**Als het FM-station waar u naar luistert een programma uitzendt van het genre dat u hebt geselecteerd**

De eenheid blijft het station waarop u al had afgestemd ontvangen en de indicator voor de ontvangen PTY-code gaat knipperen.



Zodra het programma is afgelopen, wordt de vermelding "EON END" in het hoofdvenster weergegeven, de indicator van de ontvangen PTY-code stopt met knipperen en blijft nu constant verlicht. De EON-functie blijft echter geactiveerd.

De alarmfunctie

Als u naar de radio luistert en er een station is dat een noodbericht (Alarm!-signaal) uitzendt, stemt de ontvanger automatisch af op het desbetreffende station, behalve wanneer u naar een station luistert dat geen RDS-signalen uitzendt (alle AM-stations (MG/LG) en bepaalde FM-stations).

De testfunctie

Het TEST-signaal wordt uitgezonden ten behoeve van het testen van apparatuur en is bedoeld om na te gaan of de ontvanger in staat is om een Alarm!-signaal naar behoren te ontvangen.

Bij de ontvangst van een TEST-signaal gedraagt de ontvanger zich precies zo als bij de ontvangst van een Alarm!-signaal. Wanneer er een TEST-signaal wordt ontvangen, schakelt de ontvanger onmiddellijk over naar het station dat het TEST-signaal uitzendt, behalve wanneer u naar een station luistert dat geen RDS-signalen uitzendt (alle AM-stations (MG/LG) en bepaalde FM-stations).

**Meer informatie over de EON-functie**

- Sommige FM-stations zenden EON-gegevens uit waar deze eenheid niet mee overweg kan.
- Als u naar een programma luistert waarop door de functie EON is afgestemd, blijft de eenheid dat station ontvangen, ook als een ander station een programma met dezelfde EON-gegevens gaat uitzenden.
- Terwijl u naar een programma luistert waarop de functie EON heeft afgestemd, kunt u alleen gebruik maken van de toetsen EON en DISPLAY om de tuner te bedienen. Als u op een andere bedieningstoets van de tuner drukt, verschijnt "EON LOCKED!" op het hoofdvenster.
- Als de eenheid steeds heen en weer schakelt tussen het station waarop de eenheid staat afgestemd en het station waarop de functie EON wil afstemmen (de vermelding "WAITING" knippert op de display), is het raadzaam om op de toets EON te drukken zodat de functie EON wordt uitgeschakeld. Als u niet op de toets drukt, wordt uiteindelijk het station weer ontvangen waarop de ontvanger op dat moment al was afgestemd (de vermelding "NOT FOUND" verschijnt dan op de display) en de knipperende vermelding van het EON-gegevenstype verdwijnt weer van de display.

Beschrijving van de PTY-codes:

None:	Niet gedefinieerd.	Finance:	Beursberichten, informatie over handel en nijverheid, financiële analyses, etc.
News:	Nieuws.	Children:	Programma's voor een jeugdig publiek.
Affairs:	Een programma over een actueel onderwerp, achtergronden bij het nieuws, een debat, of commentaar.	Social:	Programma's over sociale wetenschappen, geschiedenis, geografie, psychologie en de maatschappij.
Info:	Informatief programma in de breedste zin van het woord.	Religion:	Godsdienstig programma.
Sport:	Sportprogramma in de breedste zin van het woord.	Phone In:	Een programma waarin luisteraars hun mening kunnen geven, hetzij telefonisch, hetzij in een panel.
Educate:	Educatief programma.	Travel:	Verkeersinformatie en toeristische informatie.
Drama:	Hoorspelen en feuilletons.	Leisure:	Programma's over vrijetijdsbesteding.
Culture:	Cultureel programma, op regionaal of nationaal niveau, en betrekking hebbend op taal, theater, etc.	Jazz:	Jazz-muziek.
Science:	Programma over wetenschap en technologie.	Country:	Country-muziek.
Varied:	Gevarieerd programma, zoals quizzen, spelletjes en interviews.	Nation M:	Populaire muziek uit het land of de streek in de taal van het land.
Pop M:	Moderne, populaire muziek.	Oldies:	Muziek uit de categorie "goud van oud".
Rock M:	Rock-muziek.	Folk M:	Muziek die zijn oorsprong vindt in de muzikale cultuur van een bepaald land.
Easy M:	Easy-listening muziek.	Document:	Documentaire over een actueel onderwerp, onderzoeksjournalistiek.
Light M:	Instrumentele muziek, vocale muziek en koren.	TEST:	Wordt uitgezonden voor het testen van noodzendapparatuur en -ontvangers.
Classics:	Klassieke muziek, orkesten, symfonieën, kamermuziek, etc.	Alarm!:	Noodbericht.
Other M:	Muziek die niet in een van de muziekcategorieën past.		
Weather:	Weersvoorzichten.		

De classificatie van bepaalde PTY-codes kunnen bij sommige FM-stations afwijken van de hierboven vermelde omschrijvingen.

CD's afspelen

In deze paragraaf (pagina 22 – 27) worden de toetsen en bedieningselementen besproken die in de onderstaande figuur vergroot staan afgebeeld.

Afstandsbediening

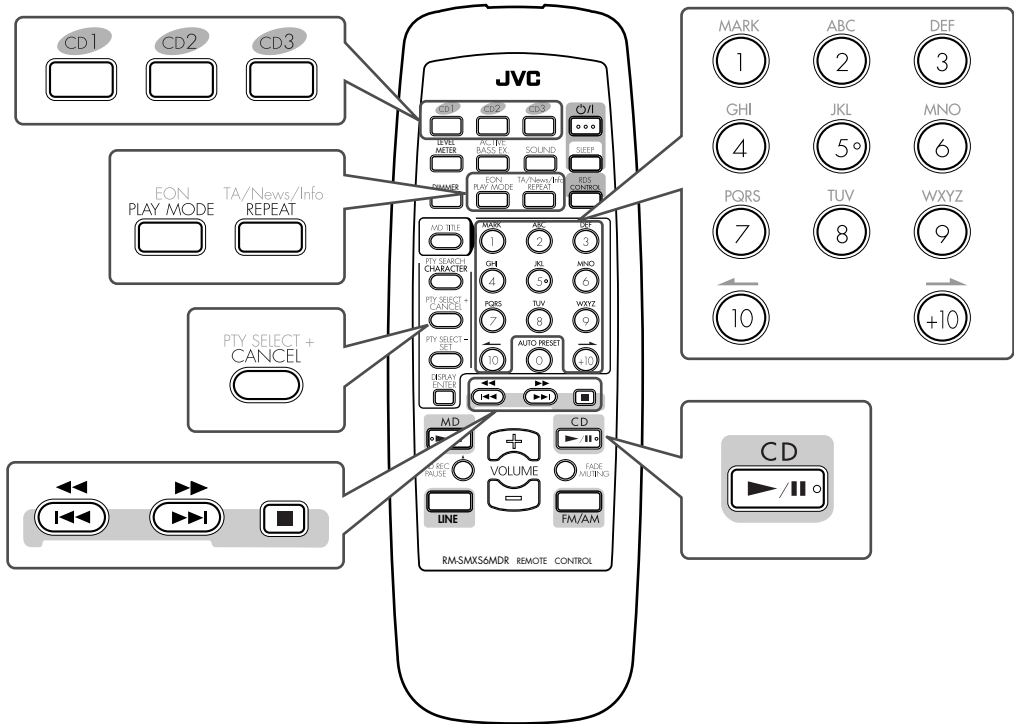

Hoofdeenheid

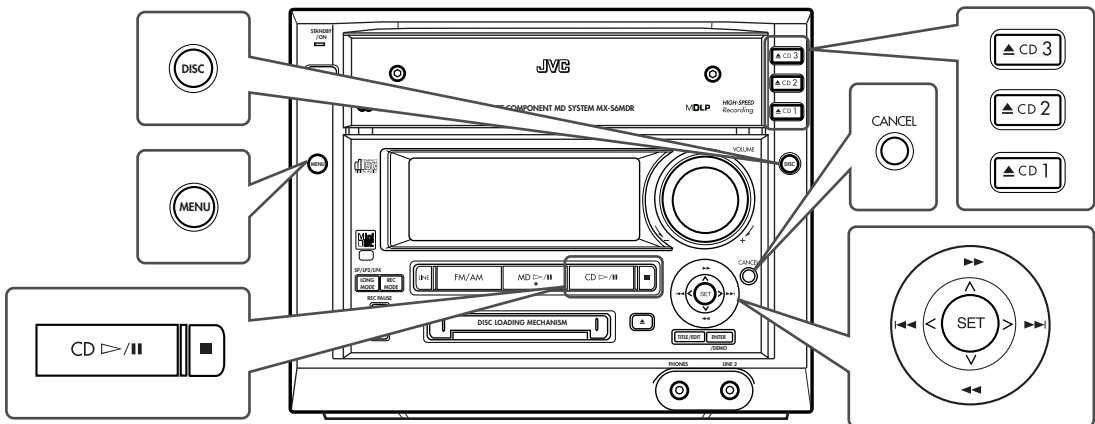

CD's in de CD-speler plaatsen

ALLEEN op de eenheid:

1 Druk op een van de toetsen met de markering **▲ CD1**, **▲ CD2**, of **▲ CD3** om een CD-lade te openen. Welke CD-lade wordt geopend, hangt af van de toets die u indrukt.

De eenheid wordt automatisch ingeschakeld en de geselecteerde CD-lade komt naar voren geschoven.

2 Plaats een CD in de ronde groef van de CD-lade. Let erop dat u de CD met het label naar boven in de CD-lade legt.

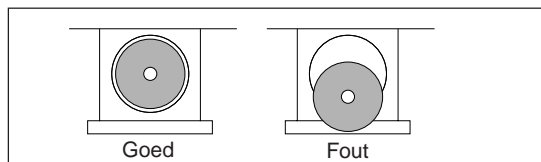
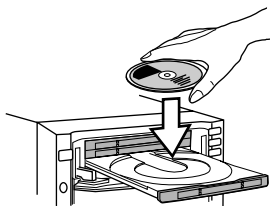

- Een CD-single (8 cm) moet in de binnenste groef van de CD-lade worden gelegd.

3 Druk op dezelfde toets met de markering **▲ CD1**, **▲ CD2**, of **▲ CD3** waarop u ook in stap 1 hebt gedrukt.

De CD-lade wordt gesloten.

4 Herhaal stap 1 t/m 3 als u nog andere CD's in de CD-speler wilt plaatsen.



Wanneer u meerdere CD's in de CD-speler plaatst

Druk op de toets **▲ CD1**, **▲ CD2**, of **▲ CD3** naast de CD-lade waarin u een CD wilt plaatsen. De eerste CD-lade wordt automatisch gesloten en de door u geselecteerde CD-lade komt naar voren geschoven.



Over de CD-indicators

Elke CD-indicator (**1**, **2**, **3**) komt overeen met de CD-lade met hetzelfde nummer.

Licht op wanneer de CD in de corresponderende CD-lade is geselecteerd.

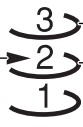

3 — Gaat uit wanneer de eenheid merkt dat er zich geen CD in de corresponderende CD-lade bevindt.

2 — Knippert tijdens het afspelen of pauzeren.

CD — Licht op wanneer de CD-speler als afspeler is geselecteerd.

CD's helemaal afspelen — Continuous Play

Het is mogelijk om geplaatste CD's in hun geheel af te spelen.

1 Plaats de CD's in de lades van de CD-speler.

2 Selecteer de CD waarmee u wilt beginnen.

Op de afstandsbediening:

Druk op een van de CD-toetsen (CD1, CD2 of CD3).

Op de eenheid:

Druk net zo vaak op de toets **DISC** tot u de CD van uw keuze hebt geselecteerd en drukt daarna op de toets **CD ▷ / II**.

Het afspelen begint met de eerste track van de CD die u hebt geselecteerd.

De CD die momenteel is geselecteerd.

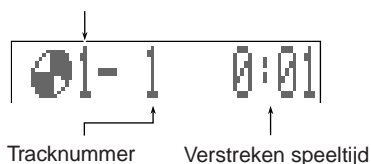

- Als u op de toets **CD ▷ / II** drukt zonder op een CD-toets te drukken, begint het afspelen bij de op dat moment geselecteerde CD.

Als u het afspelen wilt beëindigen, drukt u op de toets **■**.

Als u de CD wilt verwijderen, drukt u op de bijbehorende toets met de markering **▲ CD1**, **▲ CD2**, of **▲ CD3**.



Af speelvolgorde van CD's

Wanneer er in alle CD-lades een CD is geplaatst, worden deze in de onderstaande volgorde afgespeeld:

- Als CD 1 de CD is die als eerste begint af te spelen: CD 1 ⇒ CD 2 ⇒ CD 3 (het afspelen wordt vervolgens beëindigd)
- Als CD 2 de CD is die als eerste begint af te spelen: CD 2 ⇒ CD 3 ⇒ CD 1 (het afspelen wordt vervolgens beëindigd)
- Als CD 3 de CD is die als eerste begint af te spelen: CD 3 ⇒ CD 1 ⇒ CD 2 (het afspelen wordt vervolgens beëindigd)
- * Wanneer er zich in een CD-lade geen CD bevindt, wordt die lade overgeslagen.

Basisbediening van de CD-speler

Tijdens het afspelen van een CD kunt u de volgende handelingen verrichten.

Een CD verwisselen terwijl er een andere CD wordt afgespeeld

Druk op de toets met de markering ▲ CD1, ▲ CD2, of ▲ CD3 die hoort bij een CD-lade waarin zich een CD bevindt die niet wordt afgespeeld om die lade te openen en de CD te kunnen verwisselen.

Als u tijdens het afspelen een CD verwisselt, zal het afspelen worden onderbroken en pas nadat de nieuwe CD is geplaatst weer worden hervat.

Afspelen kort onderbreken

Druk op de toets CD ► / II .

Als u wilt doorgaan met afspelen, drukt u opnieuw op CD ► / II .

Tijdens het afspelen een bepaalde passage van een track opzoeken

Op de afstandsbediening:

Druk op de toets ►► (►►) of ◀◀ (◀◀) en houd deze ingedrukt.

- ►► (►►) : Snel vooruit spoelen van tracks.
- ◀◀ (◀◀) : Snel achteruit spoelen van tracks.

Op de eenheid:

Druk op de bovenzijde (►► ^) of de onderzijde (◀◀ v) van de bedieningsknop.

- Bovenzijde (►► ^) : Snel vooruit spoelen van tracks.
- Onderzijde (◀◀ v) : Snel achteruit spoelen van tracks.

Naar een andere track gaan

Op de afstandsbediening:

Druk herhaaldelijk op de toets ►►| (►►) of |◀◀ (◀◀).

- ►►| (►►) : Vooruit naar het begin van de volgende en daarop volgende tracks.
- |◀◀ (◀◀) : Terug naar het begin van de geselecteerde en vorige tracks.

Op de eenheid:

Druk meerdere malen op de rechterzijde (►►| >) of linkerzijde (|◀◀ <) van de bedieningsknop of houd deze ingedrukt.

- Rechterzijde (►►| >) : Vooruit naar het begin van de volgende en daarop volgende tracks.
- Linkerzijde (|◀◀ <) : Terug naar het begin van de geselecteerde en vorige tracks.

Rechtstreeks naar een andere track gaan met behulp van de cijfertoetsen (ALLEEN op de afstandsbediening)

Met de cijfertoetsen kunt u meteen het nummer van de track selecteren die u wilt afspelen.

- Bijv.: Druk voor tracknummer 5 op de toets met het cijfer 5.
Druk voor tracknummer 15 op de toets +10 en daarna op 5.
Druk voor tracknummer 20 op de toets +10 en daarna op 10.
Druk voor tracknummer 32 op de toets +10, +10, +10 en daarna op 2.

Zelf de afspeelvolgorde van de tracks bepalen — Program Play

U kunt zelf bepalen in welke volgorde u de tracks ten gehore wilt brengen. U kunt de tracks van uw keuze in een programma opnemen. Deze manier van afspelen wordt Program Play genoemd. Er kunnen maximaal 32 tracks worden geprogrammeerd.

Op de afstandsbediening:

- 1 Plaats de CD's in de lades.
- 2 Druk op de toets CD ► / II, en daarna op de toets ■. De afspeler wordt gewijzigd in "CD".
- 3 Druk op de toets PLAY MODE zodat de vermelding "CD PROGRAM" op de display wordt weergegeven.

Tevens licht de indicator PRGM op.



- Elke keer wanneer u op deze toets drukt, wordt de afspelermodus gewijzigd en wel in deze volgorde:

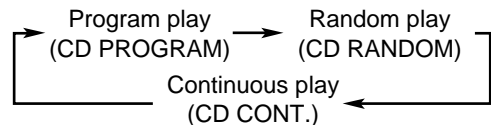

- 4 Druk op een van de disc-nummertoeetsen (CD1, CD2 en CD3) om de disc van uw keuze te kunnen afspelen.

CD-nummer en tracknummer stapnummer

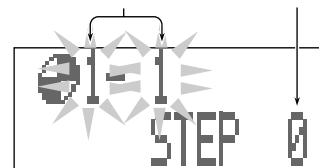

Bijv. CD-nummer 1 is geselecteerd

- 5 Gebruik de nummertoeetsen om de track van uw keuze te selecteren op de CD die u in de bovenstaande stap hebt geselecteerd.

- Meer informatie over het gebruik van de cijfertoetsen, treft u aan in de paragraaf "Rechtstreeks naar een andere track gaan met behulp van de cijfertoetsen (ALLEEN op de afstandsbediening)" in de linker kolom op deze pagina.

6 Programmeer andere tracks.

- Als u tracks van dezelfde CD wilt programmeren, moet u stap 5 herhalen.
- Als u tracks van een andere CD wilt programmeren, moet u stap 4 en 5 herhalen.

7 Druk op de toets CD ► / II.

De tracks worden afgespeeld in de volgorde waarin u deze hebt geprogrammeerd.

Op de eenheid:

Voor de volgende bedieningsstappen moet u het menu gebruiken. Voor algemene informatie over het menu verwijzen we u naar pagina 60 en 61.

1 Plaats de CD's in de lades.

2 Druk op de toets CD ► / II, en daarna op de toets ■.

De afspeler wordt gewijzigd in "CD".

3 Gebruik het menu om de modus voor het afspelen van een programma te selecteren (zie ook pagina 62).



- 1) **Druk op de toets MENU.**
De vermelding "MENU" wordt in het hoofdvenster weergegeven.
- 2) **Druk op de onderzijde (∨) van de bedieningsknop om "CD (momenteel geselecteerde afspelermodus*)" te selecteren.**
* De momenteel geselecteerde afspelermodus die achter "CD" in het hoofdvenster wordt weergegeven is CONTINUE, RANDOM of PROGRAM.
- 3) **Druk op de rechterzijde (>) of linkerzijde (<) van de bedieningsknop om "PROGRAM" te selecteren.**
- 4) **Druk op de toets SET.**
De vermelding "CD PROGRAM" wordt in het hoofdvenster weergegeven. Tevens licht de indicator PRGM op.



4 Selecteer de tracks.

- 1) **Druk op de bovenzijde (∧) of onderzijde (∨) van de bedieningsknop om het CD-nummer te kiezen.**
- 2) **Druk op de rechterzijde (>) of linkerzijde (<) van de bedieningsknop om het tracknummer te kiezen.**

3) Druk op de toets SET.



Bijv. Track 4 op CD 1 is geselecteerd

4) Herhaal de stappen om andere tracks aan het programma toe te voegen.

- Als u tracks van dezelfde CD aan het programma wilt toevoegen, moet u stap 2) en 3) herhalen.
- Als u tracks van een andere CD aan het programma wilt toevoegen, moet u stap 1) t/m 3) herhalen.

5 Druk op de toets CD ► / II.

De tracks worden afgespeeld in de volgorde zoals u die hebt geprogrammeerd.

Als u het afspelen wilt beëindigen, drukt u op de toets ■.

- Het door u samengestelde programma wordt ook gestopt als u tijdens het afspelen een CD-lade opent.

Als u de afspelermodus Program Play wilt verlaten, moet u voor of na het afspelen een andere afspelermodus selecteren (Continuuous Play of Random Play). U doet dit door op de afstandsbediening op de toets PLAY MODE te drukken of door op de eenheid in het menu de gelijknamige optie te selecteren (zie pagina 62).

- Als u de eenheid uitschakelt, wordt voor de volgende keer automatisch de afspelermodus Continuous Play geselecteerd.

De inhoud van een programma bekijken

U kunt de samenstelling van een programma bekijken voordat u overgaat tot het afspelen van de geprogrammeerde tracks. Druk hiertoe op de afstandsbediening op de toets ◀◀ (◀◀) of ▶▶ (▶▶).

- ◀◀ (◀◀): De geprogrammeerde tracks worden in omgekeerde volgorde weergegeven.
- ▶▶ (▶▶): De geprogrammeerde tracks worden in de geprogrammeerde volgorde weergegeven.

Het programma wijzigen

U kunt voordat u het afspelen start, de track die u als laatste hebt geprogrammeerd wissen door op de toets CANCEL te drukken. Elke keer dat u op deze toets drukt, wordt de track die als laatste is geprogrammeerd uit het programma verwijderd.

- Wanneer u een CD waarvan tracks zijn geprogrammeerd uit de CD-lade neemt, worden de desbetreffende tracks uit het programma verwijderd.

Als u tracks aan het programma wilt toevoegen voordat u met afspelen begint, hoeft u alleen maar de nummers van de tracks op te geven die u aan het programma wilt toevoegen.

Als u het gehele programma wilt wissen, voor of na het afspelen, drukt u op CANCEL op de eenheid en houdt deze toets ingedrukt totdat de tekst "CD PROGRAM ALL CLEAR" verschijnt.

- Door het uitschakelen van de eenheid wordt het gehele programma ook gewist.



Als u probeert om een 33e track te programmeren

De vermelding "CD PROGRAM FULL" verschijnt op het hoofdvvenster van de display.



Als uw opgave wordt genegeerd

U hebt geprobeerd een track te programmeren van een CD-lade die leeg is, of de door u opgegeven track bestaat niet op de CD (bijvoorbeeld wanneer u track 14 selecteert op een CD met slechts 12 tracks). Dergelijke pogingen worden genegeerd.

Tracks in willekeurige volgorde afspelen — Random Play

Het is mogelijk om de tracks van de CD's in de lades in een volstrekt willekeurige volgorde af te spelen. Deze manier van afspelen wordt Random Play genoemd.

Op de afstandsbediening:

- 1** Plaats de CD's in de lades.
- 2** Druk op de toets CD ► / II, en daarna op de toets ■. De afspeler wordt gewijzigd in "CD".
- 3** Druk op de toets PLAY MODE zodat de vermelding "CD RANDOM" in het hoofdvvenster wordt weergegeven. Tevens licht de indicator RANDOM op.



- Elke keer wanneer u op deze toets drukt, wordt er een andere afspelermodus geselecteerd, en wel in deze volgorde:

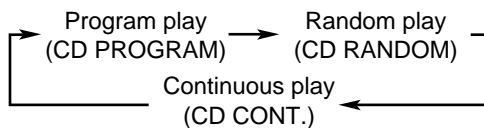

- 4** Druk op de toets CD ► / II. De tracks worden nu in volstrekt willekeurige volgorde afgespeeld. Het afspelen stopt nadat alle tracks eenmaal ten gehore zijn gebracht.

Op de eenheid:

Voor de volgende bedieningsstappen dient u het menu te gebruiken. Voor algemene informatie over het menu verwijzen we u naar pagina 60 en 61.

- 1** Plaats de CD's in de lades.
- 2** Druk op de toets CD ► / II, en daarna op de toets ■. De afspeler wordt gewijzigd in "CD".

3

Gebruik het menu om de modus voor het in willekeurige volgorde afspelen van tracks te selecteren (zie ook pagina 62).



- 1) Druk op de toets MENU. De vermelding "MENU" wordt in het hoofdvvenster weergegeven.
- 2) Druk op de onderzijde (∨) van de bedieningsknop om "CD (momenteel geselecteerde afspelermodus*)" te selecteren. * De momenteel geselecteerde afspelermodus die achter "CD" in het hoofdvvenster wordt weergegeven is CONTINUE, RANDOM of PROGRAM.
- 3) Druk op de rechterzijde (>) of linkerzijde (<) van de bedieningsknop om "RANDOM" te selecteren.
- 4) Druk op de toets SET. De vermelding "CD RANDOM" wordt in het hoofdvvenster weergegeven. Tevens licht de indicator RANDOM op.



4

Druk op de toets CD ► / II. De tracks worden nu in volstrekt willekeurige volgorde afgespeeld. Het afspelen stopt nadat alle tracks eenmaal ten gehore zijn gebracht.

Als u het afspelen van een track wilt overslaan, drukt u op de afstandsbediening op de toets ►► (►►) of op de rechterzijde (►► >) van de bedieningsknop op de eenheid.

- Het is niet mogelijk om met de toets ◀◀ (◀◀) of de linkerzijde (◀◀ <) van de bedieningsknop op de eenheid naar een vorige track terug te keren.

Als u het afspelen wilt stoppen, drukt u op de toets ■.

- Het in willekeurige volgorde afspelen van tracks wordt ook gestopt als u tijdens het afspelen een CD-lade opent.

Als u de afspelermodus Random Play wilt verlaten, moet u voor of na het afspelen een andere afspelermodus selecteren (Continuous Play of Program Play). U doet dit door op de afstandsbediening op de toets PLAY MODE te drukken of door op de eenheid in het menu de gelijknamige optie te selecteren (zie pagina 62).

- Als u op een van de CD-toetsen drukt (CD1, CD2 en CD3) treedt de afspelermodus Continuous Play in werking. Het afspelen begint bij de eerste track van de geselecteerde CD.
- Als u op een van de cijfertoeetsen drukt, treedt de afspelermodus Continuous Play in werking bij de geselecteerde track van de geselecteerde CD.
- Als u de eenheid uitschakelt, wordt voor de volgende keer automatisch de afspelermodus Continuous Play geselecteerd.

Tracks of CD's herhaald afspelen — Repeat Play

U kunt een CD of meerdere CD's, een programma, een track of meerdere tracks zo vaak herhalen als u wilt. Deze manier van afspelen wordt Repeat Play genoemd.

Als u herhaald afspelen in werking wilt stellen, drukt u tijdens of voor het afspelen op de afstandsbediening op de toets REPEAT.

- Zorg ervoor dat de bedieningsmodus van de afstandsbediening is ingesteld voor het bedienen van de CD-speler. Als dat niet het geval is, moet u eerst op de afstandsbediening op de toets CD ► / || drukken en daarna op de toets ■ alvorens u op de toets REPEAT drukt.



Bijv. "REPEAT ALL" is geselecteerd

- Elke keer dat u op deze toets drukt, wijzigt de herhaalmodus en wordt deze als volgt weergegeven in het hoofdvenster van de display:

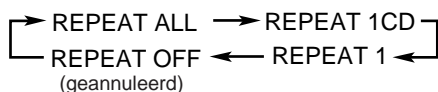

REPEAT ALL: Als u deze optie kiest, worden alle tracks op alle CD's herhaald (voor normaal afspelen of in willekeurige volgorde afspelen), of alle tracks van het programma herhaald.

REPEAT 1CD*: Als u deze optie kiest, worden alle tracks van één CD herhaald.

REPEAT 1: Als u deze optie kiest, wordt er één track op één CD herhaald.

REPEAT OFF: Hiermee schakelt u de herhaalmodus uit.

* De optie REPEAT 1CD kan niet worden gekozen bij Program Play en Random Play.



Als u de eenheid in plaats van de afstandsbediening wilt gebruiken, kunt u de afspelmoodus voor het herhaald afspelen met behulp van het menu in- en uitschakelen (zie de paragraaf "De herhaalmodus instellen" op pagina 63).

De lades vergrendelen — de functie Disc Lock

Met de vergrendelingsfunctie Disc Lock kunt u voorkomen dat er CD's en MD's uit de lades kunnen worden verwijderd.

- U kunt deze functie niet gebruiken als de demonstratie in het hoofdvenster wordt uitgevoerd.

ALLEEN op de eenheid:

Vergrendeling van lades in werking stellen

- Druk wanneer de eenheid in standby staat op de toets ■ en houd deze toets ingedrukt.
- Druk op de toets ▲ CD1.

De vermelding "LOCKED" wordt korte tijd weergegeven en de lades (zowel die voor CD's als die voor MD's) zijn vergrendeld.



- Laat de toets ■ los.



Als iemand de vergrendelde lades probeert te openen

De vermelding "LOCKED" verschijnt om aan te geven dat de vergrendelingsfunctie is ingeschakeld.

Als u de vergrendeling van de lades ongedaan wilt maken, herhaalt u de bovenstaande procedure.

De vermelding "UNLOCKED" verschijnt enige tijd tijdens stap 2 en de vergrendeling van de lades (zowel die voor CD's als MD's) wordt uitgeschakeld.



Als u de eenheid inschakelt nadat u de vergrendeling voor het uitwerpen van CD's en de MD hebt opgeheven

De CD-lade kan naar buiten komen geschoven. Dit is geen storing van het apparaat.

MD's afspelen

In deze paragraaf (pagina 28 – 32) worden de toetsen en bedieningselementen besproken die in de onderstaande figuur vergroot staan afgebeeld.

Afstandsbediening

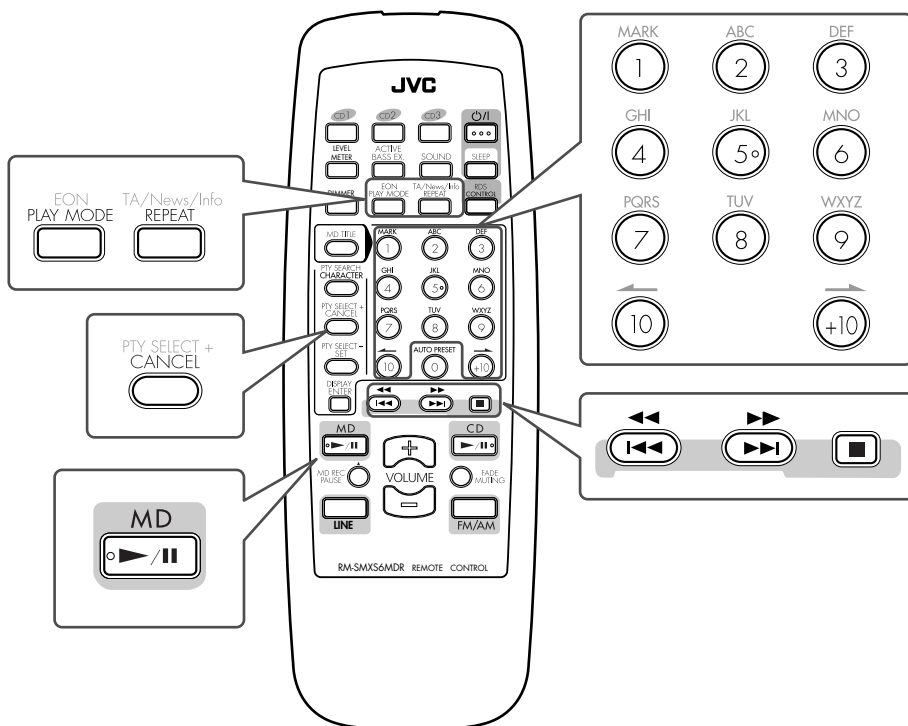

Hoofdeenheid

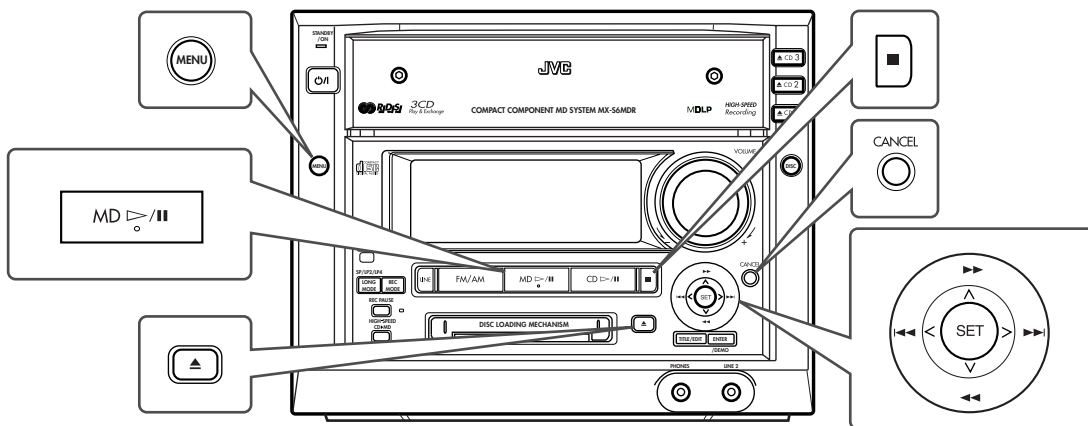

Een hele MD afspelen — Normal Play

Het is mogelijk een MD helemaal van begin tot eind af te spelen.

Schakel de eenheid eerst in. Als de eenheid niet is ingeschakeld, kunt u geen MD in de MD-lade plaatsen.

1 Plaats een MD in de MD-lade.

De MD wordt automatisch naar binnen getrokken. De indicator op de display die aangeeft dat er een MD is geplaatst (G) gaat aan.

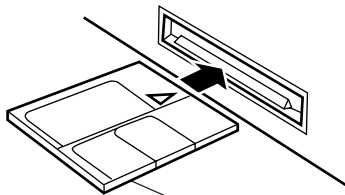

Plaats de MD op de manier zoals dat door de pijl op de MD staat aangegeven.

De volgende vermeldingen worden achtereenvolgens weergegeven wanneer "MD" de afspeelbron is die is geselecteerd.

MD LOADING

TOC READING

Totaal aantal tracks

17 1:04:21

Totale speelduur

2 Druk op de toets MD ► / II.

De indicator die MD als de afspeelbron aangeeft (MD) gaat aan en het afspelen begint bij de eerste track. Een van de indicators voor de opnamelengtemodus (SP/LP2/LP4)* gaat aan.

tracknummer verstreken speeltijd

1 0:01

Als u het afspelen wilt stoppen, drukt u op de toets ■.

Als u de minidisc wilt verwijderen, drukt u op ▲ voor de MD-recorder.



Als de MD of de track een titel heeft

De titel wordt getoond in het onderste deel van het hoofdvenster van de display. (Als de titel te lang is om in één keer in het venster weer te geven, komt de titel als een lichtkrant over de display gerold.)



* Over de opnamelengtemodus

Tracks op MD's worden volgens dezelfde opnamelengtemodus afgespeeld als waarin deze op de MD zijn opgenomen. Zodra het afspelen van een MD begint, gaat de indicator voor de opnamelengtemodus van de spelende track aan.

- SP :** Geeft aan dat de track in de standaardmodus voor stereo-opnames op deze eenheid of op een MD-recorder die niet met MDLP* compatibel is, is opgenomen.
- LP2 :** Geeft aan dat de track is opgenomen in een modus die twee maal zoveel opnametijd in stereo geeft.
- LP4 :** Geeft aan dat de track is opgenomen in een modus die vier maal zoveel opnametijd in stereo geeft.

* MDLP maakt gebruik van een nieuwe geluidscompressiemethode (ATRAC3) en een functie die twee (of vier) keer zoveel opname- en afspeeltijd geeft. Het MDLP-logo treft u aan op MD-recorders en MD-spelers die MDLP-compatibel zijn. Het logo staat ook op voorbespeelde MD's die volgens de ATRAC3-methode zijn opgenomen (niet op MD's die u leeg koopt).

Basisbediening van de MD-decks

Tijdens het afspelen van een MD kunt u de volgende handelingen verrichten.

Afspelen kort onderbreken

Druk op de MD-speler op de toets MD ► / II .

Als u het afspelen wilt hervatten, drukt u nogmaals op de MD-speler op de toets MD ► / II .

Tijdens het afspelen een bepaalde passage van een track opzoeken

Op de afstandsbediening:

Druk op de toets ►► (►►) of ◀◀ (◀◀) en houd deze ingedrukt.

- (►►) : Snel vooruit spoelen van tracks.
- ◀◀ (◀◀) : Snel achteruit spoelen van tracks.

Op de eenheid:

Druk op de bovenzijde (►► ^) of de onderzijde (◀◀ v) van de bedieningsknop.

- Bovenzijde (►► ^) : Snel vooruit spoelen van tracks.
- Onderzijde (◀◀ v) : Snel achteruit spoelen van tracks.

Naar een andere track gaan

Op de afstandsbediening:

Druk herhaaldelijk op de toets ►► (►►) of ◀◀ (◀◀).

- ►► (►►) : Vooruit naar het begin van de volgende en daarop volgende tracks.
- ◀◀ (◀◀) : Terug naar het begin van de geselecteerde en vorige tracks.

Op de eenheid:

Druk meerdere malen op de rechterzijde (►►| >) of linkerzijde (◀◀| <) van de bedieningsknop of houd deze ingedrukt.

- Rechterzijde (►►| >) : Vooruit naar het begin van de volgende en daarop volgende tracks.
- Linkerzijde (◀◀| <) : Terug naar het begin van de geselecteerde en vorige tracks.

Rechtstreeks naar een andere track gaan met behulp van de cijfertoetsen (ALLEEN op de afstandsbediening)

Met de cijfertoetsen kunt u meteen het nummer van de track selecteren die u wilt afspelen.

Bijv.: Druk voor tracknummer 5 op de toets met het cijfer 5.

Druk voor tracknummer 15 op de toets +10 en daarna op 5.

Druk voor tracknummer 20 op de toets +10 en daarna op 10.

Druk voor tracknummer 32 op de toets +10, +10, +10 en daarna op 2.

Zelf de afspelvolgorde van de tracks bepalen — Program Play

U kunt de trackvolgorde programmeren voordat u gaat afspelen. U kunt tot 32 tracks programmeren.

Op de afstandsbediening:

- 1 Plaats een MD in de MD-lade.
- 2 Druk op de toets MD ► / II, en daarna op de toets ■. De afspelbron wordt gewijzigd in "MD".
- 3 Druk op de toets PLAY MODE zodat de vermelding "MD PROGRAM" in het hoofdvenster wordt weergegeven.

Tevens licht de indicator PRGM op.



- Elke keer wanneer u op deze toets drukt, wordt er een andere afspelmodus geselecteerd, en wel in deze volgorde:

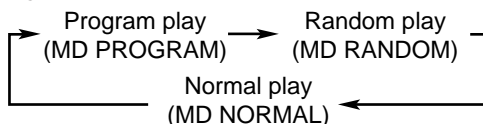

4 Selecteer de tracks van uw keuze met behulp van de cijfertoetsen.

- Meer informatie over het gebruik van de cijfertoetsen treft u aan in de paragraaf "Rechtstreeks naar een andere track gaan met behulp van de cijfertoetsen (ALLEEN op de afstandsbediening)" in de linker kolom op deze pagina.

Tracknummer Totale speelduur



Bijv. Als u track 5 selecteert Stapnummer

- Als de geselecteerde track een titel heeft, wordt de titel in het middengedeelte van het hoofdvenster weergegeven. (Als de titel erg lang is en niet in zijn geheel kan worden weergegeven, wordt de titel als schuivende tekst getoond.)

5 Druk op de toets MD ► / II.

De tracks worden afgespeeld in de volgorde waarin deze zijn geprogrammeerd.

Op de eenheid:

Voor de volgende bedieningsstappen dient u het menu te gebruiken. Voor algemene informatie over het menu verwijzen we u naar pagina 60 en 61.

- 1 Plaats een MD in de MD-lade.
- 2 Druk op de toets MD ► / II, en daarna op de toets ■. De afspelbron wordt gewijzigd in "MD".
- 3 Gebruik het menu om de modus voor het afspelen van een programma te selecteren (zie ook pagina 62).



- 1) Druk op de toets MENU. De vermelding "MENU" wordt in het hoofdvenster weergegeven.
- 2) Druk op de onderzijde (∨) van de bedieningsknop om "MD (momenteel geselecteerde afspelmodus*)" te selecteren. * De momenteel geselecteerde afspelmodus die achter "MD" in het hoofdvenster wordt weergegeven is NORMAL, RANDOM of PROGRAM.
- 3) Druk op de rechterzijde (>) of linkerzijde (<) van de bedieningsknop om "PROGRAM" te selecteren.

4) Druk op de toets SET.

De vermelding “MD PROGRAM” wordt in het hoofdvenster weergegeven.

Tevens licht de indicator PRGM op.



4 Selecteer de tracks.

1) Druk op de rechterzijde (>) of linkerzijde (<) van de bedieningsknop om het tracknummer te kiezen.

2) Druk op de toets SET.



Bijv. Als u track 5 selecteert

3) Herhaal stap 1) en 2) om andere tracks aan het programma toe te voegen.

5 Druk op de toets MD ▷ / II.

De tracks worden afgespeeld in de volgorde zoals u die hebt geprogrammeerd.

Als u het afspelen wilt stoppen, drukt u op de toets ■.

Als u de afspelmodus Program Play wilt verlaten, moet u voor of na het afspelen een andere afspelmodus selecteren (Normal Play of Random Play). U doet dit door op de afstandsbediening op de toets PLAY MODE te drukken of door op de eenheid in het menu de gelijknamige optie te selecteren (zie pagina 62).

- Als u de eenheid uitschakelt of de MD uit de lade verwijdert, wordt automatisch de afspelmodus Normal Play geselecteerd.

De inhoud van een programma bekijken

U kunt de samenstelling van een programma bekijken voordat u overgaat tot het afspelen van de geprogrammeerde tracks. Druk hiertoe op de afstandsbediening op de toets ◀◀◀ (◀◀) of ▶▶▶ (▶▶).

- ◀◀◀ (◀◀) : De geprogrammeerde tracks worden in omgekeerde volgorde weergegeven.
- ▶▶▶ (▶▶) : De geprogrammeerde tracks worden in de geprogrammeerde volgorde weergegeven.

Het programma wijzigen

U kunt voordat u het afspelen start, de track die u als laatste hebt geprogrammeerd wissen door op de toets CANCEL te drukken. Elke keer wanneer u op deze toets drukt, wordt de track die als laatste is geprogrammeerd uit het programma verwijderd.

Als u tracks aan het programma wilt toevoegen voordat u met afspelen begint, hoeft u alleen maar de nummers van de tracks op te geven die u aan het programma wilt toevoegen.

Als u het gehele programma wilt wissen, voor of na het afspelen, houdt u CANCEL op de eenheid ingedrukt totdat de tekst “MD PROGRAM ALL CLEAR” in het hoofdvenster verschijnt.

- Het gehele programma wordt ook gewist wanneer u de minidisc uit de eenheid haalt of de eenheid uitschakelt.



Als u probeert om een 33e track te programmeren

De vermelding “MD PROGRAM FULL” verschijnt op het hoofdvenster van de display.



Als uw opgave wordt genegeerd

U hebt geprobeerd een track te programmeren die niet op de MD aanwezig is (bijvoorbeeld wanneer u track 14 selecteert op een MD met slechts 12 tracks). Dergelijke pogingen worden genegeerd.



Als de totale speeltijd langer is dan 2 uur en 30 minuten

De speelduur wordt niet weergegeven. (“-- : --” wordt getoond.)

Tracks in willekeurige volgorde afspelen — Random Play

Het is mogelijk om de tracks van de MD's in de lades in volstrekt willekeurige volgorde af te spelen. Deze manier van afspelen wordt Random Play genoemd.

Op de afstandsbediening:

- 1 Plaats een MD in de MD-lade.
- 2 Druk op de toets MD ▶ / II, en daarna op de toets ■. De afspelbron wordt gewijzigd in “MD”.
- 3 Druk op de toets PLAY MODE zodat de vermelding “MD RANDOM” in het hoofdvenster wordt weergegeven.

Tevens licht de indicator RANDOM op.



- Elke keer wanneer u op deze toets drukt, wordt er een andere afspelmodus geselecteerd, en wel in deze volgorde:

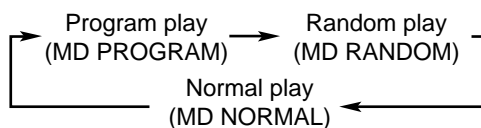

4 Druk op de toets MD ► / II.

De tracks worden nu in volstrekt willekeurige volgorde afgespeeld.

Op de eenheid:

Voor de volgende bedieningsstappen dient u het menu te gebruiken. Voor algemene informatie over het menu verwijzen we u naar pagina 60 en 61.

1 Plaats een MD in de MD-lade.

2 Druk op de toets MD ► / II, en daarna op de toets ■.

De afspeelbron wordt gewijzigd in "MD".

3 Gebruik het menu om de modus voor het in willekeurige volgorde afspelen van tracks te selecteren (zie ook pagina 62).



1) Druk op de toets MENU.

De vermelding "MENU" wordt in het hoofdenster weergegeven.

2) Druk op de onderzijde (∨) van de bedieningsknop om "MD (momenteel geselecteerde afspeelmodus*)" te selecteren.

* De momenteel geselecteerde afspeelmodus die achter "MD" in het hoofdenster wordt weergegeven is NORMAL, RANDOM of PROGRAM.

3) Druk op de rechterzijde (>) of linkerzijde (<) van de bedieningsknop om "RANDOM" te selecteren.

4) Druk op de toets SET.

De vermelding "MD RANDOM" wordt in het hoofdenster weergegeven. Tevens licht de indicator RANDOM op.



4 Druk op de toets MD ► / II.

De tracks worden in willekeurige volgorde afgespeeld. Het in willekeurige volgorde afspelen van tracks stopt zodra alle tracks één keer zijn afgespeeld.

Als u het afspelen van een track wilt overslaan, drukt u op de afstandsbediening op de toets ►► (►►) of op de rechterzijde (►► >) van de bedieningsknop op de eenheid.

- Het is niet mogelijk om met de toets ◀◀ (◀◀) of de linkerzijde (◀◀ <) van de bedieningsknop op de eenheid terug te keren naar een vorige track.

Als u het afspelen wilt stoppen, drukt u op de toets ■.

Als u de afspeelmodus **Random Play** wilt verlaten, moet u voor of na het afspelen een andere afspeelmodus selecteren (Normal Play of Program Play). U doet dit door op de afstandsbediening op de toets PLAY MODE te drukken of door op de eenheid in het menu de gelijknamige optie te selecteren (zie pagina 62).

- Als u de eenheid uitschakelt of de MD uit de lade verwijdert, wordt automatisch de afspeelmodus Normal Play geselecteerd.
- Als u de cijfertoetsen gebruikt, treedt vanaf de geselecteerde track de normale afspeelmodus in werking.

Tracks of MD's herhaald afspelen — Repeat Play

U kunt een MD of meerdere MD's, een programma, een track of meerdere tracks zo vaak herhalen als u wilt. Deze manier van afspelen wordt Repeat Play genoemd.

Als u herhaald afspelen in werking wilt stellen, drukt u tijdens of voor het afspelen op de afstandsbediening op de toets REPEAT.

- Zorg ervoor dat de bedieningsmodus van de afstandsbediening is ingesteld voor het bedienen van de MD-recorder.

Als dat niet het geval is, moet u eerst op de afstandsbediening op de toets MD ► / II indrukken en daarna op de toets ■ alvorens u op de toets REPEAT drukt.



Bijv. "REPEAT ALL" is geselecteerd

- Elke keer dat u op deze toets drukt, wijzigt de herhaalmodus en wordt deze als volgt weergegeven in het hoofdenster van de display:

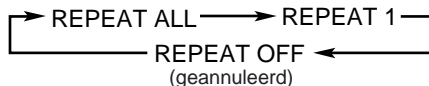

REPEAT ALL: Alle tracks op de MD worden herhaald (bij normaal afspelen of willekeurig afspelen) of alle tracks in het programma worden herhaald.

REPEAT 1: Hiermee herhaalt u één track.

REPEAT OFF: Hiermee schakelt u de herhaalmodus uit.



Als u de eenheid in plaats van de afstandsbediening wilt gebruiken, kunt u de afspeelmodus voor het herhaald afspelen met behulp van het menu in- en uitschakelen (zie de paragraaf "De herhaalmodus instellen" op pagina 63).

De lades vergrendelen — de functie Disc Lock

Met de vergrendelingsfunctie Disc Lock kunt u voorkomen dat er CD's of MD's uit de lades kunnen worden verwijderd.

Zie pagina 27 voor meer informatie.

Opnames maken op MD's

In deze paragraaf (pagina 33 – 40) worden de toetsen en bedieningselementen besproken die in de onderstaande figuur vergroot staan afgebeeld.

Voor het maken van opnames hebt u hoofdzakelijk de toetsen en bedieningselementen op de eenheid nodig.

Hoofdeenheid

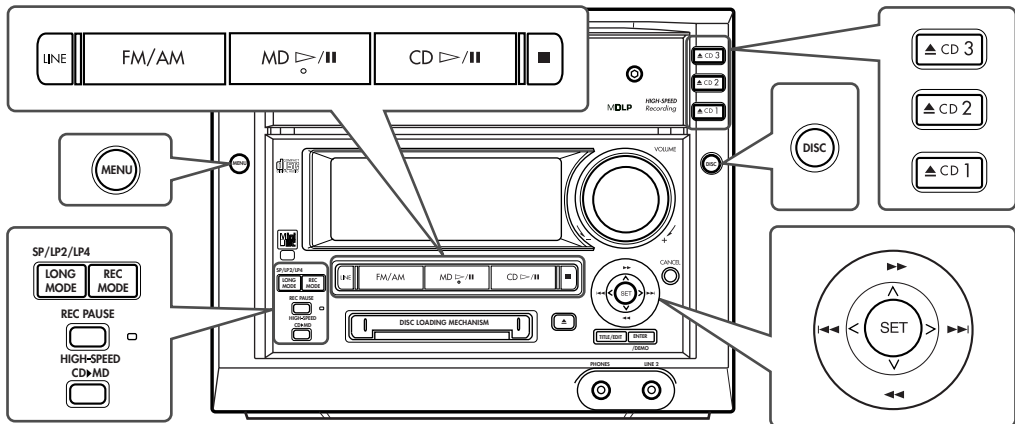

Afstandsbediening

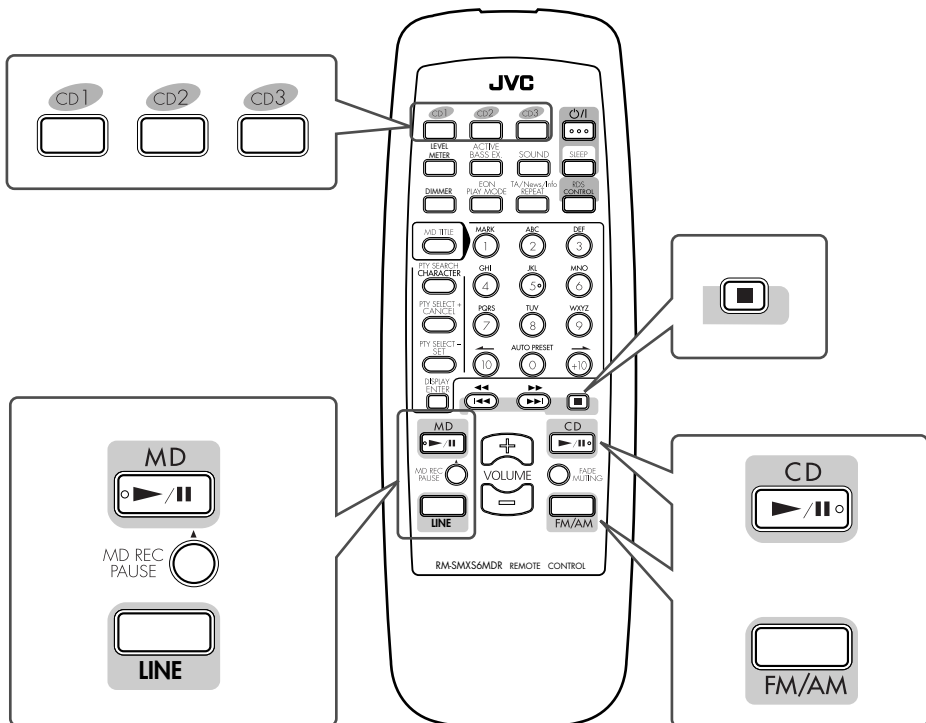

Wat u dient te weten voordat u opnames gaat maken

- **Het is niet toegestaan opnames te maken van materiaal waarop copyright berust of dit materiaal af te spelen zonder uitdrukkelijke toestemming van degene bij wie het copyright berust.**
- Met de ingebouwde sampling frequency rate converter van de MD-recorder kunt u opnamen maken van een digitale afspeelbron als deze een sampling-frequentie heeft van 32 kHz, 44,1 kHz of 48 kHz. Als er geen afspeelbron is aangesloten op de DIGITAL IN-aansluiting of als de sampling-frequentie van de aangesloten apparaatuur niet 32 kHz, 44,1 kHz of 48 kHz is, verschijnt "DIGITAL IN UNLOCK" in het hoofdvenster van de display (opname is onmogelijk).
- U kunt niet alle signalen van Dolby Digital, DTS Digital Surround of MPEG Multichannel opnemen via de ingang DIGITAL IN.
- Opnames die worden gemaakt op MD's waarop al enkele opnames staan, worden achter de laatst opgenomen track geplaatst. Reeds opgenomen tracks worden hierdoor niet gewist of overschreven.
Als u op een dergelijke MD opnames aan het begin van de MD wilt plaatsen, moet u de inhoud van de MD eerst wissen (zie uitleg over "De functie ALL ERASE" op pagina 46).
- Zodra een MD vol is, stopt het opnemen automatisch.
- Het opnameniveau wordt automatisch goed ingesteld (behalve als u opnames maakt van apparaten die op de ingang LINE 1 of LINE 2 zijn aangesloten). Het opnameniveau staat dus los van het volumeniveau. U kunt tijdens het maken van een opname dus het volume aan uw wensen aanpassen zonder dat dit gevolgen voor de opname heeft.
- Tijdens het maken van een opname kunt u via de luidspreker of hoofdtelefoon naar geluidsmodi luisteren en/of de basversterking inschakelen. Het geluid wordt echter zonder geluidsmodi opgenomen (zie pagina 12 en 13).

Over track-markeringen

Tijdens het afspelen van een MD kunt u naar een andere track gaan. Dit is mogelijk doordat aan het begin van elke track een markering is aangebracht. Hierdoor is elke track gemakkelijk op te sporen. Zo'n markering wordt een "track-markering" genoemd. Alles wat zich tussen twee van zulke markeringen bevindt, wordt een "track" genoemd.

- **Bij het maken van opnames van een analoge bron zoals een FM-/AM-uitzending, wordt er geen markering aangebracht.** Dit betekent dat de MD-recorder in zo'n geval de hele opname als één track beschouwt (track 1). U kunt binnen deze track dan niet rechtstreeks een bepaalde passage of een bepaald lied selecteren.

De MD-recorder beschouwt een pauze van drie seconden of meer als een scheiding tussen twee tracks. De recorder zal in dergelijke gevallen automatisch een track-markering aanbrengen.

Als u handmatig een trackmarkering wilt aanbrengen terwijl u van een analoge bron opneemt, moet u op de plaats waar u de trackmarkering wilt hebben op de eenheid op de toets SET drukken.



Bijv. Er wordt tijdens de opname van een FM-radioprogramma op SET gedrukt

Als u na het maken van een opname track-markeringen wilt aanbrengen, moet u gebruik maken van de functie DIVIDE (zie pagina 43).

Voorkomen dat u belangrijke opnames per ongeluk wist

Op MD die geschikt zijn voor het maken van opnames bevindt zich een wispreventielipje waarmee u belangrijke opnames kunt beveiligen. Schuif het lipje na het maken van een opname of edit-bewerking open om te voorkomen dat de opname per ongeluk kan worden gewist. U kunt dan geen nieuwe opnames meer maken of opnames bewerken. (Als u dit toch probeert, verschijnt de melding "DISC PROTECTED" op het hoofdvenster van de display).

Als u nieuwe opnames op de MD wilt maken, opnames wilt bewerken, of de MD wilt wissen, moet u het wispreventielipje weer sluiten.

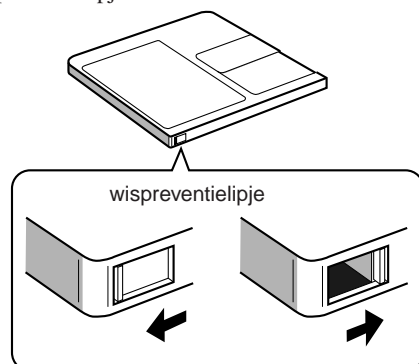

Het maken en bewerken van opnames is mogelijk

Deze MD is beveiligd: het maken en bewerken van opnames is niet mogelijk



Als de vermelding "PLAYBACK DISC" op het hoofdvenster van de display verschijnt wanneer u een opname op een MD probeert te maken

Deze MD is alleen geschikt om af te spelen en niet om opnames op te maken.

Meer opnametijd in stereo (MDLP: MD Long Play)

Met conventionele MD-recorders kan alleen meer tijd op een MD beschikbaar worden gemaakt door opnames in mono in plaats van in stereo te maken. Dankzij een nieuwe technologie kunt u met deze eenheid echter 2 of 4 keer zoveel geluid op een MD opnemen zonder het stereo-effect te hoeven inleveren.

Deze zogeheten MD Long Play-voorziening kan voor elke opnamemethode van deze eenheid worden gebruikt. Songs (tracks) kunnen met verschillende opnamelengtemodi op één en dezelfde MD worden opgenomen. Er zijn drie opnamelengtemodi (LONG MODE — SP (standaardlengte), LP2 (2 keer de standaardlengte) en LP4 (4 keer de standaardlengte)).

Als u met deze voorziening wilt opnemen, moet u de onderstaande basisprocedure volgen:

- 1 Controleer hoeveel opnametijd er op de MD is waarop u wilt opnemen. (Zie de paragraaf “De beschikbare opnametijd controleren” in de rechter kolom op deze pagina).
- 2 Druk op de toets LONG MODE om de gewenste opnamelengte te selecteren: SP/LP2/LP4.

- Elke keer wanneer u op deze toets drukt, wordt er een andere opnamelengtemodus geselecteerd en gaat de bijbehorende indicator op de display aan. De volgorde waarin de opnamelengtemodi worden geselecteerd, is:



SP: De standaardmodus voor stereo-opnames. Het aantal minuten dat voor opnames beschikbaar is, is hetzelfde als de opnametijd die op de verpakking van de MD staat vermeld.

LP2: Twee maal de standaardmodus voor stereo-opnames. Het aantal minuten dat voor opnames beschikbaar is, is twee keer de opnametijd die op de verpakking van de MD staat vermeld.

LP4: Vier keer de standaardmodus voor stereo-opnames. Het aantal minuten dat voor opnames beschikbaar is, is vier keer de opnametijd die op de verpakking van de MD staat vermeld.

- 3 Druk, indien gewenst, op de toets REC MODE om de opnamemethode te kiezen.
 - 4 U kunt beginnen met opnemen.
- Voor een uitvoerige uitleg verwijzen we u naar de volgende pagina's, waar de feitelijke opnamemethoden worden beschreven.

VERGEET NIET de beschikbare opnametijd op de MD te controleren voordat u met opnemen begint

De beschikbare opnametijd op een MD wordt berekend en weergegeven op basis van de opnamelengtemodus (SP/LP2/LP4) die is geselecteerd.

Controleer voordat u met opnemen begint of de Recording Timer gebruikt eerst de resterende opnametijd op de MD volgens de verschillende opnamelengtemodi en bepaal vervolgens welke opnamelengtemodus (SP/LP2/LP4) u wilt gebruiken.

De beschikbare opnametijd controleren

- 1 Plaats de MD waarop u een opname wilt maken.
- 2 Selecteer een andere afspeelbron dan “MD”.
- 3 Druk op de toets LONG MODE om een opnamelengtemodus te selecteren (SP/LP2/LP4).
- 4 Druk op de toets REC PAUSE (of op de toets MD REC PAUSE op de afstandsbediening). De eenheid staat nu in de opnamepauzestand. Het tracknummer van de op te nemen track en de beschikbare opnametijd worden in het hoofdvenster van de display weergegeven.
- 5 Druk nadat u de beschikbare opnametijd hebt gezien op de toets ■ om de opnamepauzestand te annuleren. U kunt nu bepalen welke opnamelengtemodus u wilt gebruiken en meteen een opname maken of de Recording Timer instellen.

Als u de beschikbare opnametijd in een andere opnamelengtemodus wilt controleren, herhaalt u stap 3 t/m 5.

Waarschuwingen aangaande het maken van extra lange opnames in stereo

Wat u dient te weten nadat u op deze eenheid extra lange stereo-opnames op een MD hebt gemaakt:

- Songs (tracks) die met een van de twee extra lange opnamelengtemodi zijn opgenomen (2x of 4x de standaardlengte), kunnen alleen worden afgespeeld op eenheden die de MDLP-methode ondersteunen en waarop ook extra lange opnames in stereo kunnen worden gemaakt, anders wordt “LP:” weergegeven en wordt de desbetreffende track geluidloos afgespeeld.
- Tijdens het bewerken van tracks met de edit-functies is het niet mogelijk om tracks samen toe voegen die met verschillende opnamelengtemodi (SP/LP2/LP4) zijn opgenomen.



Meer informatie over MDLP

- Het is met deze eenheid niet mogelijk om extra lange opnames in mono te maken.
- De geluidskwaliteit neemt af naarmate u de opnametijd van een MD verlengt: een geringe afname bij LP2, en een aanzienlijke afname bij LP4. Voor de beste opnamekwaliteit wordt de standaardlengte (SP) aangeraden.

Over het met hoge snelheid maken van opnames

Voor het maken van opnames met hoge snelheid (sneller dan met normale snelheid) gelden enkele beperkingen om het copyright te beschermen (High Speed Copy Management of HCMS: zie pagina 69).

Deze eenheid is zodanig ontworpen dat een song (track) die vanaf CD op MD is opgenomen, de eerste 74 minuten nadat het maken van de opname is begonnen niet opnieuw kan worden opgenomen.

Als u toch binnen 74 minuten probeert dezelfde song (track) opnieuw op te nemen, zult u merken dat het opnemen niet mogelijk is, de display rood wordt en de waarschuwing "HCMS CANNOT COPY" verschijnt om aan te geven dat het kopiëren is geblokkeerd.



Vervolgens wordt in het hoofdvenster van de display het aantal minuten weergegeven dat u moet wachten totdat u de opname wel kunt maken.

Druk wanneer de wachttijd wordt weergegeven op de toets ■.

De CD stopt met spelen.

DENK ERAAN dat als u een programma hebt samengesteld met daarin een song (track) die u binnen de tijdslimiet al eerder hebt opgenomen, het opnemen met hoge snelheid zal stoppen bij het begin van die song (track). (Tevens wordt de waarschuwing "HCMS CANNOT COPY" op het hoofdvenster van de display weergegeven.)



Tijdens het met hoge snelheid maken van opnames

Het is niet mogelijk om naar een afspelerbron te luisteren en het is derhalve ook niet mogelijk om het volumenniveau aan te passen (de waarschuwing "CANNOT LISTEN!" verschijnt om aan te geven dat u geen afspelerbron kunt beluisteren).

Opnames van een afspelerbron maken — Standard Recording

De volgende opnamemethode kan voor elke afspelerbron worden gebruikt.

1 Plaats een niet-voorbespeelde MD in de MD-lade.

2 Selecteer de afspelerbron.

- Opname van een CD:
Op de eenheid: Druk op de toets DISC om een CD te selecteren. Druk daarna op de toets CD ▷ / ■, en vervolgens op de toets ■.
Op de afstandsbediening: Druk op de toets CD1, CD2 of CD3 om de CD te kiezen waarvan u wilt opnemen en druk daarna op de toets ■.
- Opname van een FM/AM-radioprogramma (MG/LG):
Druk op de toets FM/AM en stem vervolgens af op het station van uw keuze.
- Opname van externe apparatuur:
Druk net zo vaak op de toets LINE tot u het externe apparaat van uw keuze hebt geselecteerd.

Als het apparaat waarvan u wilt opnemen is aangesloten op de ingang met de aanduiding "LINE 1" of "LINE 2", is het niet mogelijk om het invoerniveau van het geluid in te stellen. Zie voor meer informatie de paragraaf "Het geluidsinvoerniveau selecteren" op pagina 65.

3 Druk indien gewenst op de eenheid op de toets LONG MODE.

U kunt nu de opnamelengtemodus instellen. U hebt de volgende keuzemogelijkheden:

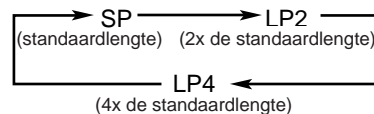

- Voor meer informatie over de opnamelengtemodi verwijzen we u naar de paragraaf "Meer opnametijd in stereo (MDLP: MD Long Play)" op pagina 35.

4 Druk op de eenheid op de toets REC PAUSE (of op de toets MD REC PAUSE op de afstandsbediening).

Het lampje REC PAUSE op de eenheid begint te knipperen.

5 Druk op de toets MD ▷ / ■.

Het lampje REC PAUSE brandt nu continu en het opnemen begint.

- Opname van een FM/AM-radioprogramma (MG/LG):
De frequentie van het station wordt als titel van de track opgenomen.

6 Opname van een CD:

Druk op de toets CD ▷ / II.

Opname van externe apparatuur:

Start het afspelen van het externe apparaat.

- Raadpleeg de handleiding bij dat apparaat voor meer informatie.

Als u de opname wilt onderbreken, drukt u nogmaals op de toets REC PAUSE (of de toets MD REC PAUSE).

Als u het opnemen wilt hervatten, drukt u nogmaals op de toets MD ▷ / II. (Er wordt een trackmarkering aangebracht op de plaats waar u het opnemen hervat).

Als u de opname wilt beëindigen, drukt u op de toets ■.

De vermelding "WRITING" knippert enige tijd op de display.

- Als u van een CD opneemt, stopt zowel de CD-speler als de MD-speler.



Als u met behulp van de standaardmethode opnames van een CD maakt

Aan het begin van de opname kunnen per ongeluk twee trackmarkeringen worden aangebracht. Mocht dit gebeuren, dan kunt u de twee tracks met de samenvoegfunctie JOIN tot één track combineren (zie pagina 44).



Er zijn andere, wellicht handigere, opnamemethodes

- Voor het maken van opname van CD's verwijzen we u naar de paragraaf "CD's opnemen — CD Synchronized Recording" hieronder.
- Voor het maken van opnames van externe apparatuur, verwijzen we u naar de paragraaf "Opnemen van externe apparatuur — Sound Synchronized Recording" op pagina 40.

CD's opnemen — CD Synchronized Recording

Er zijn drie manieren om een of meer CD's op MD op te nemen.

Met deze synchrone opnamemethode wordt het opnemen op de MD gestart zodra de CD begint met afspelen en stopt de MD als het opnemen is voltooid.

- **Alle CD's synchroon opnemen** — Alle geplaatste CD's opnemen (mogelijk met deze afspelmodi: Continuous Play, Random Play en Program Play).
- **Eén CD synchroon opnemen** — Een hele CD opnemen.
- **Alleen 1e tracks opnemen** — De eerste track van elke geplaatste CD opnemen.

Voor elke opnamemethode kunt u zelf de opnamesnelheid instellen: hoge snelheid of normale snelheid.

Alle CD's synchroon opnemen

■ Met behulp van de toets HIGH-SPEED CD ► MD op de eenheid

Dit is de eenvoudigste manier om van CD's op te nemen.

1

Plaats een niet-voorbespeelde MD in de MD-lade.

2

Bereid de CD's voor.

- Plaats de CD's in de CD-lades, druk op de toets CD ▷ / II, en daarna op de toets ■ alvorens naar de volgende stap te gaan.
- U kunt desgewenst zelf een programma samenstellen (zie pagina 24) of de tracks in willekeurige volgorde afspelen (zie pagina 26). In dergelijke gevallen is het niet mogelijk om aan te geven met welke CD u wilt beginnen → ga naar stap 4.

3

Druk op de toets DISC om de CD te selecteren waarmee u wilt beginnen.

- Controleer uw keuze aan de hand van de indicators voor de CD-nummers op de display.

4

Druk desgewenst op de eenheid op de toets LONG MODE.

U kunt nu een van de volgende opnamelengtemodi kiezen:

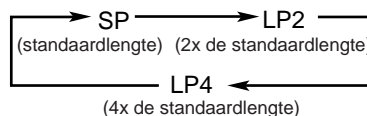

- Voor meer informatie over de opnamelengte verwijzen we u naar de paragraaf "Meer opnametijd in stereo (MDLP: MD Long Play)" op pagina 35.

5

Druk op de toets HIGH-SPEED CD ► MD.

Het lampje REC PAUSE op de eenheid gaat aan en het opnemen begint.

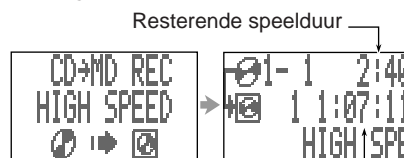

Zodra alle geplaatste CD's zijn opgenomen, wordt het opnemen automatisch beëindigd. Zowel de CD-speler als de MD-recorder stoppen vanzelf.

Als u het opnemen wilt stoppen, drukt u op de toets ■. De vermelding "WRITING" knippert gedurende korte tijd op de display. Zowel de CD-speler als de MD-recorder stoppen.

Eén track opnemen tijdens het afspelen van de track of wanneer het afspelen van de track is onderbroken

Druk op de toets HIGH-SPEED CD ► MD terwijl de track die u wilt opnemen wordt afgespeeld of het afspelen ervan met de pauzetoets is onderbroken.

Het afspelen van de desbetreffende track op de CD wordt onderbroken (als dat nog niet het geval was) en de track begint weer van voren af aan af te spelen. Tegelijkertijd wordt de MD-recorder gestart, die de track op CD opneemt.

- Als de track is opgenomen, stoppen zowel de CD-speler als de MD-recorder automatisch.

■ Met behulp van de toets REC MODE op de eenheid

U kunt desgewenst de opnamesnelheid instellen: hoge snelheid of normale snelheid.

1 Plaats een niet-voorbespeelde MD in de MD-lade.

2 Bereid de CD's voor.

- Plaats de CD's in de CD-lades, druk op de toets CD ► / II, en daarna op de toets ■ alvorens naar de volgende stap te gaan.
- U kunt desgewenst zelf een programma samenstellen (zie pagina 24) of de tracks in willekeurige volgorde afspelen (zie pagina 26). In dergelijke gevallen is het niet mogelijk om aan te geven met welke CD u wilt beginnen → ga naar stap 4.

3 Druk op de toets DISC om de CD te selecteren waarmee u wilt beginnen.

- Controleer uw keuze aan de hand van de indicators voor de CD-nummers op de display.

4 Druk desgewenst op de eenheid op de toets LONG MODE.

U kunt nu een van de volgende opnamelengtemodi kiezen:

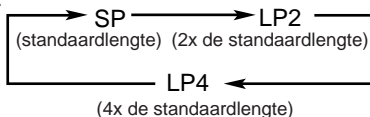

- Voor meer informatie over de opnamelengte verwijzen we u naar de paragraaf “Meer opnametijd in stereo (MDLP: MD Long Play)” op pagina 35.

5 Selecteer de opnamemodus.

1) Druk op de toets REC MODE.

- Zorg dat “CD→MD” is geselecteerd (gemarkeerd weergegeven).



- 2) Druk op de rechterzijde (>) of linkerzijde (<) van de bedieningsknop als u de opnamesnelheid wilt wijzigen van normale snelheid naar hoge snelheid (HIGH).**



3) Druk op de toets SET.

Het lampje REC PAUSE op de eenheid gaat aan en het opnemen begint.

Zodra alle geplaatste CD's zijn opgenomen, wordt het opnemen automatisch beëindigd.

Zowel de CD-speler als de MD-recorder stoppen vanzelf.

Als u het opnemen wilt stoppen, drukt u op de toets ■. De vermelding “WRITING” knippert gedurende korte tijd op de display.

Zowel de CD-speler als de MD-recorder stoppen.

Eén track opnemen tijdens het afspelen van de track of wanneer het afspelen van de track is onderbroken

1 Druk op de toets REC MODE terwijl de track die u wilt opnemen wordt afgespeeld of het afspelen ervan met de pauzetoets is onderbroken.

2 Zorg dat “CD→MD” is geselecteerd (gemarkeerd weergegeven).

3 Druk op de rechterzijde (>) of linkerzijde (<) van de bedieningsknop als u de opnamesnelheid wilt wijzigen van normale snelheid naar hoge snelheid (HIGH).

4 Druk op de toets SET.

Het afspelen van de desbetreffende track op de CD wordt onderbroken (als dat nog niet het geval was) en de track begint weer van voren af aan af te spelen. Tegelijkertijd wordt de MD-recorder gestart, die de track op MD opneemt.

- Zodra alle geplaatste CD's zijn opgenomen, wordt het opnemen automatisch beëindigd. Zowel de CD-speler als de MD-recorder stoppen vanzelf.



Tijdens het synchronoos opnemen van alle CD's

Het is mogelijk om de CD's die niet worden afgespeeld door andere CD's te vervangen (zie pagina 24).

Eén CD synchronoos opnemen

■ ALLEEN met behulp van de toets REC MODE op de eenheid

Met deze opnamemethode wordt een hele CD in één keer op een MD opgenomen.

1 Plaats een niet-voorbespeelde MD in de MD-lade.

2 Bereid de CD's voor.

- Plaats een CD in een van de CD-lades (CD 1, CD 2 of CD 3), druk op de toets CD ▷ / ■, en daarna op de toets ■ alvorens naar de volgende stap te gaan.

3 Druk op de toets DISC om de CD te selecteren waarvan u wilt opnemen.

- Controleer uw keuze aan de hand van de indicators voor de CD-nummers op de display.

4 Druk desgewenst op de eenheid op de toets LONG MODE.

U kunt nu een van de volgende opnamelengtemodi kiezen:

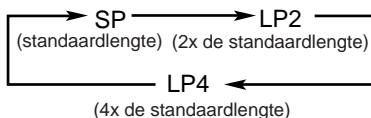

- Voor meer informatie over de opnamelengte verwijzen we u naar de paragraaf "Meer opnametijd in stereo (MDLP: MD Long Play)" op pagina 35.

5 Selecteer de opnamemodus.

- Druk op de toets REC MODE.
- Druk op de onderzijde (∨) van de bedieningsknop op de eenheid om "1CD→MD" te selecteren.
- Druk op de rechterzijde (>) of linkerzijde (<) van de bedieningsknop als u de opnamesnelheid wilt wijzigen van normale snelheid naar hoge snelheid (HIGH).
- Druk op de toets SET.

Het lampje REC PAUSE op de eenheid gaat aan en het opnemen begint.

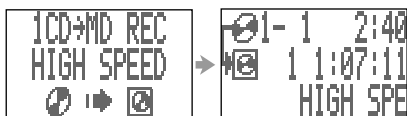

Bijv. Als u kiest voor opnemen met hoge snelheid

Zodra de geplaatste CD in zijn geheel is opgenomen, wordt het opnemen automatisch beëindigd.

Zowel de CD-speler als de MD-recorder stoppen vanzelf.

Als u het opnemen wilt stoppen, drukt u op de toets ■. De vermelding "WRITING" knippert gedurende korte tijd op de display.

Zowel de CD-speler als de MD-recorder stoppen.



Tijdens het synchroon opnemen van één CD

De afspeelmodus (Repeat Play) wordt automatisch geannuleerd.

Alleen 1e tracks opnemen (1st Track Recording)

Het is mogelijk om de eerste track van elke geplaatste CD op MD op te nemen. Op die manier kunt u de beste nummers in uw CD-verzameling op een MD zetten.

■ ALLEEN met behulp van de toets REC MODE op de eenheid

1 Plaats een niet-voorbespeelde MD in de MD-lade.

2 Bereid de CD's voor.

- Plaats een CD in een van de CD-lades (CD 1, CD 2 of CD 3), druk op de toets CD ▷ / ■, en daarna op de toets ■ alvorens naar de volgende stap te gaan.
- Plaats in ieder geval een CD in de eerste CD-lade (CD 1). Als u dit niet doet, werkt deze functie niet.

3 Druk desgewenst op de eenheid op de toets LONG MODE.

U kunt nu een van de volgende opnamelengtemodi kiezen:

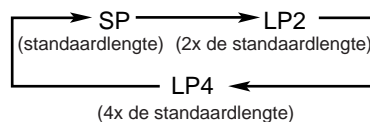

- Voor meer informatie over de opnamelengte verwijzen we u naar de paragraaf "Meer opnametijd in stereo (MDLP: MD Long Play)" op pagina 35.

4 Selecteer de opnamemodus.

- Druk op de toets REC MODE.
 - Druk op de onderzijde (∨) van de bedieningsknop op de eenheid om "1st TRK" te selecteren.
 - Druk op de rechterzijde (>) of linkerzijde (<) van de bedieningsknop als u de opnamesnelheid wilt wijzigen van normale snelheid naar hoge snelheid (HIGH).
 - Druk op de toets SET.
- Het lampje REC PAUSE op de eenheid gaat aan en het opnemen begint.

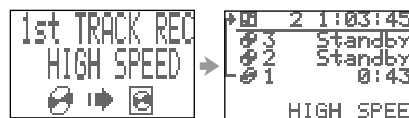

Zodra de eerste track van de CD in de eerste CD-lade (CD 1) is opgenomen, wordt de eerste track op de CD in de tweede CD-lade (CD 2) opgenomen. Het opnemen gaat door tot elke eerste track van elke geplaatste CD is opgenomen.

5 Druk op de toets (▲ CD1, ▲ CD2, of ▲ CD3) van de CD's die al zijn afgespeeld om deze te vervangen door andere CD's.

- U kunt het opnemen van 1e tracks vervolgen met andere CD's uit uw verzameling.

Wanneer de eerste track van de laatste CD is opgenomen, wordt het opnemen van eerste tracks beëindigd.

Als u het opnemen wilt stoppen, drukt u op de toets ■. De vermelding "WRITING" knippert gedurende korte tijd op de display.

Zowel de CD-speler als de MD-recorder stoppen.



Tijdens het opnemen van eerste tracks

De afspelmodus (Repeat Play) wordt automatisch geannuleerd.

Opnemen van externe apparatuur — Sound Synchronized Recording

Met deze opnamemethode wordt het opnemen automatisch gestart zodra de eenheid geluidssignalen ontvangt die via de ingang LINE 1, LINE 2 of DIGITAL IN binnenkomen. Deze opnamemethode wordt beëindigd zodra er 30 seconden geen geluidssignalen meer zijn waargenomen.

Als de geluidssignalen via de ingang DIGITAL IN worden ontvangen, wordt er een digitale opname gemaakt.

1 Plaats een niet-voorbespeelde MD in de MD-lade.

2 Druk net zo vaak op de toets LINE tot u het externe apparaat hebt geselecteerd waarvan u wilt opnemen.

- Als u het apparaat kiest dat op de ingang met de aanduiding LINE 1 of LINE 2 is aangesloten, wordt enige tijd het invoerniveau van het geluid weergegeven. (Zie pagina 65 voor meer informatie over het invoerniveau voor het geluid.)

3 Druk desgewenst op de eenheid op de toets LONG MODE.

U kunt nu een van de volgende opnamelengtemodi kiezen:

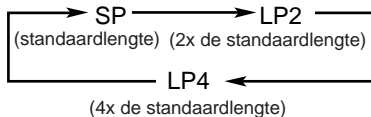

- Voor meer informatie over de opnamelengte verwijzen we u naar de paragraaf "Meer opnametijd in stereo (MDLP: MD Long Play)" op pagina 35.

4 Selecteer de vermelding voor het maken van opnames van externe apparatuur: SOUND SYNCHRO.

1) Druk op de toets REC MODE.



2) Druk op de toets SET.

Het lampje REC PAUSE op de eenheid gaat aan en het opnemen begint.



Bijv. Als "LINE 1" als afspelbron is geselecteerd

5 Start het afspelen van het externe apparaat.

Het lampje REC PAUSE stopt met knipperen en blijft nu constant verlicht. Het opnemen begint nu automatisch.

Als u het opnemen wilt stoppen, drukt u op de toets ■. De vermelding "WRITING" knippert gedurende korte tijd op de display.



Als het apparaat waarvan u wilt opnemen op de ingang met de aanduiding LINE 1 of LINE 2 is aangesloten

U kunt zelf het invoerniveau van het geluid bepalen. Zie de paragraaf "Het geluidsinvoerniveau selecteren" op pagina 65.



Als het opnemen wordt gestopt of is voltooid

Het opnemen van het externe apparaat wordt automatisch geannuleerd.



Als de synchrone opnamemethode niet goed werkt

Gebruik de standaard opnamemethode (zie pagina 36). Als deze eenheid merkt dat er geluidssignalen binnenkomen, wordt automatisch voor synchroon opnemen gekozen. Dit betekent echter dat als er wel geluidssignalen worden ontvangen maar deze te zwak zijn om te worden waargenomen, dat synchroon opnemen niet zal werken (of stopt terwijl de afspelbron doorspeelt).



Als u van een DAT-recorder synchroon wilt opnemen

Aan het begin van de opname kunnen per ongeluk twee trackmarkeringen worden aangebracht. Mocht dit gebeuren, dan kunt u de twee tracks met de samenvoegfunctie JOIN tot één track combineren (zie pagina 44).

MD's bewerken

In deze paragraaf (pagina 41 – 46) worden de toetsen en bedieningselementen besproken die in de onderstaande figuur vergroot staan afgebeeld.

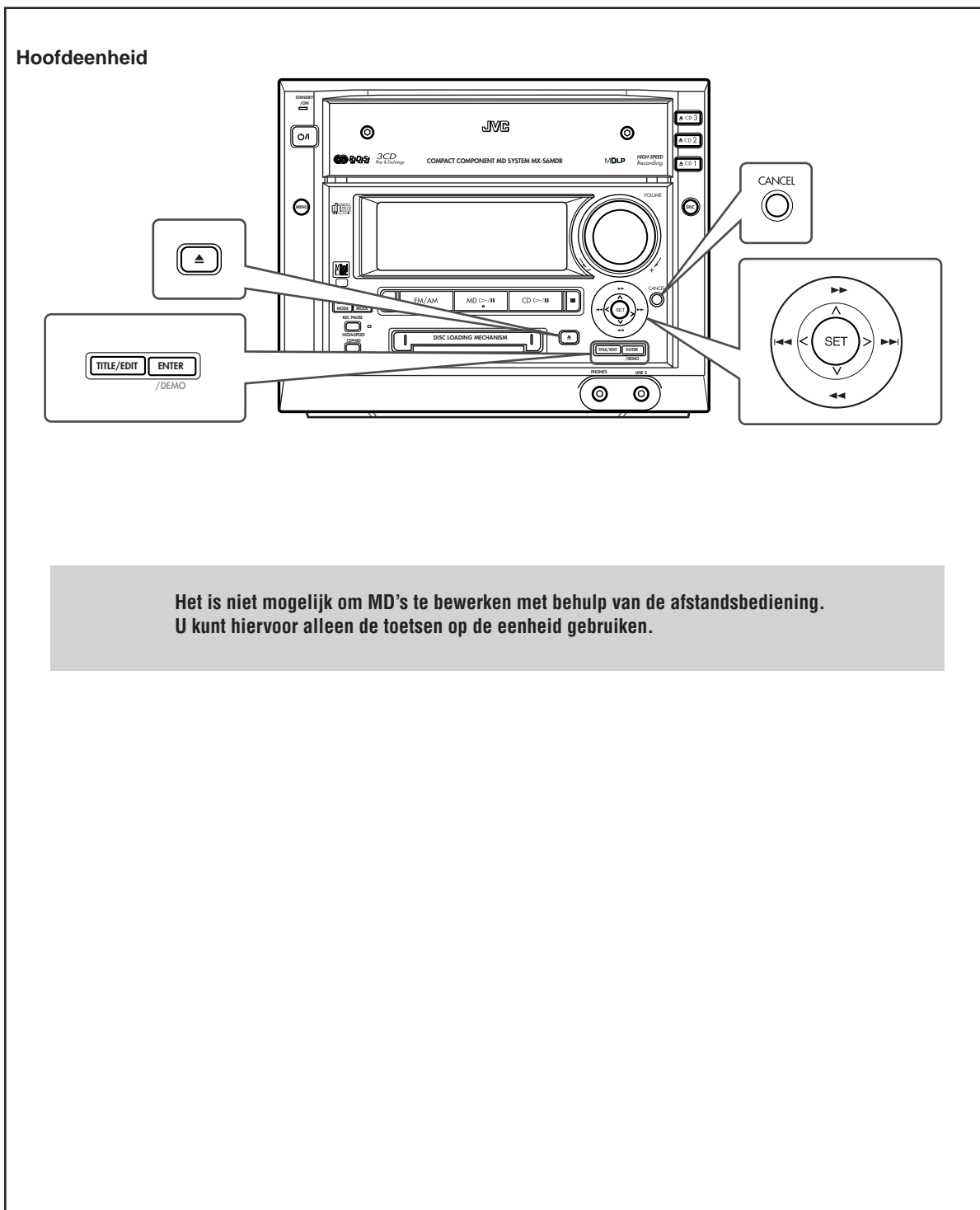

Inleiding in de edit-functies voor MD's

Een MD met opnames kan op verschillende manieren worden bewerkt. Tot de mogelijkheden behoren het opsplitsen van één track in twee tracks, het samenvoegen van twee tracks tot één track, het verplaatsen van een track, het verwijderen van één enkele track en het verwijderen van alle tracks op de MD. Sommige edit-functies kunnen gecombineerd worden gebruikt.

Een track opsplitsen (de functie DIVIDE): pagina 43

Met deze functie kunt u een track opsplitsen door op een gewenst punt een track-markering aan te brengen, zodat u dat punt later gemakkelijk kunt terugvinden.

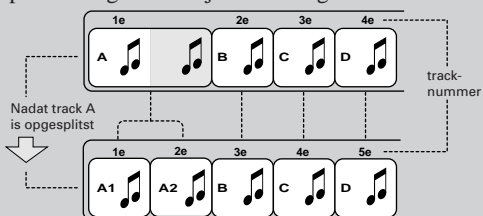

Twee tracks samenvoegen (de functie JOIN): pagina 44

Met deze functie kunt u twee aangrenzende tracks samenvoegen tot een enkele track door een track-markering te verwijderen.

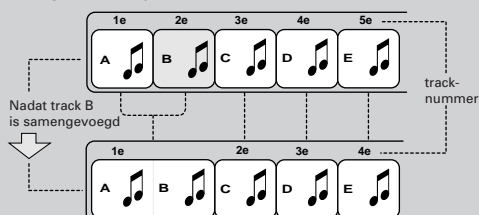

Een track verplaatsen (de functie MOVE): pagina 44

Met deze functie kunt u een track verplaatsen door de volgorde van de tracknummers te wijzigen.

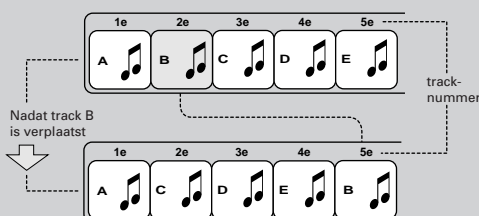

Een track wissen (de functie ERASE): pagina 45

Met deze functie kunt u geselecteerde tracks wissen. Na het wissen nemen de daaropvolgende tracks de plaats van de gewiste tracks in en wordt hun nummering automatisch aangepast. U kunt maximaal 15 tracks in een keer wissen.

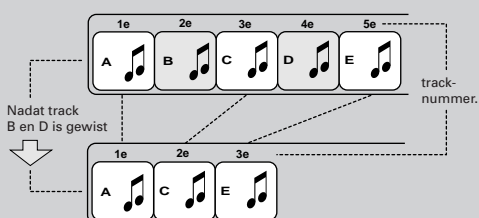

Alle tracks wissen (de functie ALL ERASE): pagina 46

Met deze functie worden alle gegevens die op de MD staan in één keer gewist.

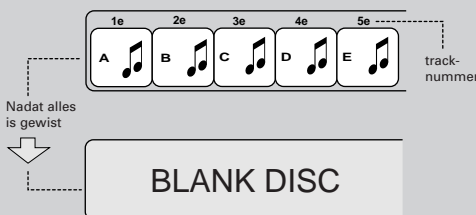

Een gedeelte van een track wissen

Door de functies "DIVIDE", "ERASE" en "JOIN" met elkaar te combineren, is het mogelijk om slechts een deel van een track te wissen.

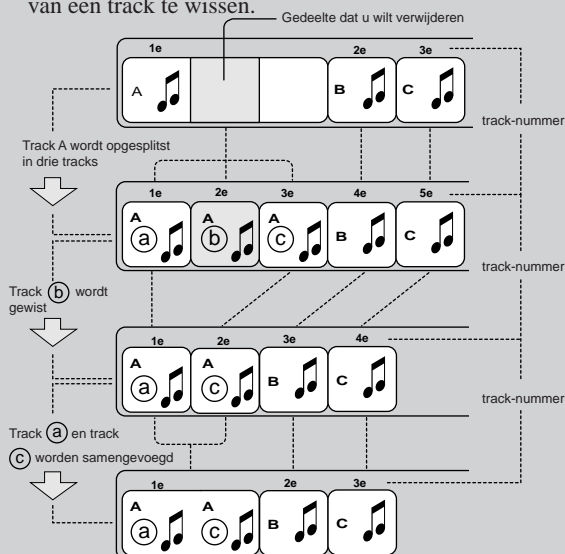

notes Als de vermelding "PLAYBACK DISC" of "DISC PROTECTED" verschijnt wanneer u een MD probeert te bewerken

Dergelijke MD's kunnen niet worden bewerkt. Zie pagina 70.

notes Het is ook mogelijk titels aan MD's en/of tracks toe te kennen (zie pagina 48).

Aan een track of een MD kan een titel worden toegekend. Toegekende titels worden op de display weergegeven. Elke titel kan uit maximaal 61 tekens bestaan. Deze kunnen in hoofdletters of kleine letters worden ingevoerd. Het is ook mogelijk symbolen en cijfers in te voeren.

De functie DIVIDE

Met deze functie kunt u van één track twee afzonderlijke tracks maken. Deze functie is met name handig wanneer u op een bepaald punt in een opname een track-markering wilt aanbrengen of als u een opname wilt opsplitsen in twee of meer tracks.

- Als u de bewerking tussentijds wilt beëindigen, drukt u op de toets TITLE/EDIT.

1 Plaats de MD die u wilt bewerken in de MD-lade.

- Het lezen van de inhoudsopgave (TOC: Table of Contents) van de geplaatste MD duurt circa 5 seconden. Zolang de eenheid de inhoudt leest, kunt u niet doorgaan naar stap 2.

2 Druk op de toets TITLE/EDIT.

De afspeelbron wordt gewijzigd in "MD".

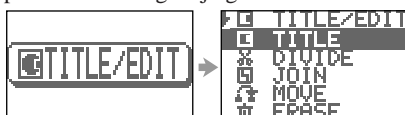

- Als "DIVIDE" niet wordt weergegeven, is het niet mogelijk de track op te splitsen.

3 Druk op de onderzijde (∨) van de bedieningsknop op de eenheid om "DIVIDE" te selecteren (gemarkeerd weergegeven) en druk daarna op de toets SET.

De eerste track (of de huidige track) wordt afgespeeld.

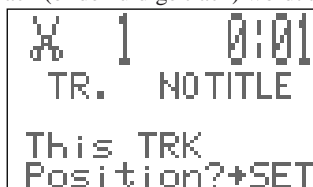

4 Druk op de rechterzijde (>) of linkerzijde (<) van de bedieningsknop om de track te selecteren die u wilt opsplitsen.

De geselecteerde track wordt afgespeeld.

Bijv. Track 5 wordt opgesplitst

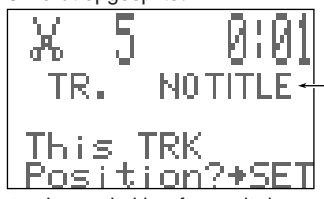

Als de track een titel heeft, wordt deze hier weergegeven.

- Als u niet op de rechterzijde (▶▶ >) of linkerzijde (◀◀ <) van de bedieningsknop drukt, wordt hetzelfde nummer herhaald afgespeeld.
- U kunt de bovenzijde (▶▶ ^) of onderzijde (◀◀ ∨) van de bedieningsknop ingedrukt houden om de positie binnen de track op te zoeken waar u de splitsing wilt aanbrengen.

5 Druk op de toets SET wanneer u de plaats waar u de track wilt opsplitsen hebt gevonden.

Het geselecteerde punt wordt herhaaldelijk afgespeeld — een periode van drie seconden na het opsplitspunt.

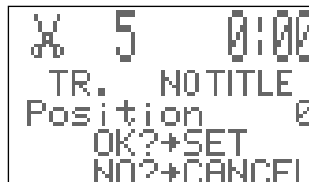

- Als tevreden bent met het opsplitspunt correct is, gaat u door met stap 7.
- Als u niet tevreden bent met het opsplitspunt, gaat u door met de volgende stap.

6 Houd de rechterzijde (>) of linkerzijde (<) van de bedieningsknop ingedrukt om het opsplitspunt nauwkeurig aan te passen.

- U kunt het opsplitspunt tot de waarde ±128 verschuiven. Dit bereik (±128) komt overeen met ongeveer ±8 seconden vanaf het oorspronkelijke punt (positie 0).

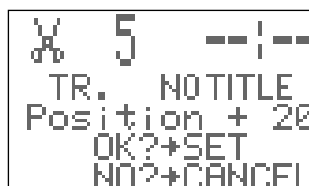

Bijv. Het punt wordt met +20 aangepast

Zodra u de draaischijf loslaat, herhaalt de eenheid de passage na het nieuwe punt dat u hebt geselecteerd.

- Als u de juiste positie hebt gevonden, gaat u verder met de volgende stap.
- Als u het opsplitspunt wilt annuleren, drukt u op de toets CANCEL en selecteert u het juiste opsplitspunt.

7 Druk op de toets SET.



8 Druk op de toets ENTER/DEMO om de bewerkingprocedure te beëindigen.

De tekst "EDITING" verschijnt enige tijd en daarna knippert de tekst "WRITING" op de display. De bewerkingen die u hebt uitgevoerd, worden vastgelegd op de MD.

Als u de opgesplitste tracks weer wilt samenvoegen, gebruikt u de functie JOIN.

De functie JOIN

Met deze functie kunt u twee tracks die aan elkaar grenzen met elkaar verenigen.

- Als u de bewerking tussentijds wilt beëindigen, drukt u op de toets TITLE/EDIT.

1 Plaats de MD die u wilt bewerken in de MD-lade.

- Het lezen van de inhoudsopgave (TOC: Table of Contents) van de geplaatste MD duurt circa 5 seconden. Zolang de eenheid de inhoudt leest, kunt u niet doorgaan naar stap 2.

2 Druk op de toets TITLE/EDIT.

De afspeelbron wordt gewijzigd in "MD".

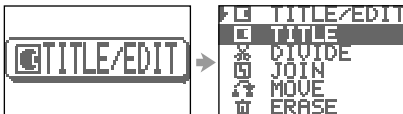

- Als "JOIN" niet wordt weergegeven, kunt u de tracks niet samenvoegen.

3 Druk op de onderzijde (∨) van de bedieningsknop op de eenheid om "JOIN" te selecteren (gemarkeerd weergegeven) en druk daarna op de toets SET.



4 Druk op de onderzijde (∨) of bovenzijde (∧) van de bedieningsknop om de twee opeenvolgende tracks te selecteren die u wilt samenvoegen.



Bijv. Als u track 2 en 3 tot één track wilt samenvoegen

5 Druk op de toets SET.



- Als u verkeerde tracks hebt geselecteerd, drukt u op de toets CANCEL en selecteert u vervolgens de juiste tracks.

6 Druk op de toets ENTER/DEMO om de bewerkinsprocedure te beëindigen.

De tekst "EDITING" verschijnt enige tijd en daarna knippert de tekst "WRITING" op de display. De bewerkingen die u hebt uitgevoerd, worden vastgelegd op de MD.

Als u de samengevoegde tracks weer wilt opsplitsen, moet u de functie DIVIDE uitvoeren.



Als in stap 5 "CANNOT JOIN" wordt weergegeven

Het is niet mogelijk om de volgende tracks samen te voegen:

- Tracks die met een verschillende opnamelengtemodus zijn opgenomen (LONG MODE — SP/LP2/LP4, zie pagina 35).
- Een digitale en een analoge track.
- Een track die in mono is opgenomen (niet mogelijk op deze eenheid) en een track die in stereo is opgenomen.

De functie MOVE

Met deze functie kunt u een track verplaatsen naar een andere positie op dezelfde MD. U kunt de volgorde van de tracks op een MD op deze manier naar eigen inzicht wijzigen als u dat wilt.

- Als u de bewerking tussentijds wilt beëindigen, drukt u op de toets TITLE/EDIT.

1 Plaats de MD die u wilt bewerken in de MD-lade.

- Het lezen van de inhoudsopgave (TOC: Table of Contents) van de geplaatste MD duurt circa 5 seconden. Zolang de eenheid de inhoudt leest, kunt u niet doorgaan naar stap 2.

2 Druk op de toets TITLE/EDIT.

De afspeelbron wordt gewijzigd in "MD".

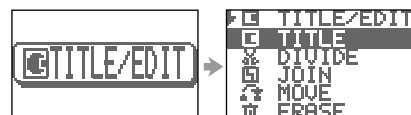

- Als "MOVE" niet wordt weergegeven, kunt u de tracks niet samenvoegen.

- 3** Druk op de onderzijde (∨) van de bedieningsknop op de eenheid om “MOVE” te selecteren (gemarkeerd weergegeven) en druk daarna op de toets SET.

```

┌──┐ MOVE
├──┤ 1 NOTITLE
├──┤ 2 NOTITLE
├──┤ 3 TELL ME
└──┘
1st OK?+SET
  
```

- 4** Druk op de onderzijde (∨) of bovenzijde (∧) van de bedieningsknop om de track te selecteren die u wilt verplaatsen.

```

┌──┐ MOVE
├──┤ 2 NOTITLE
├──┤ 3 TELL ME
├──┤ 4 NOTITLE
└──┘
1st OK?+SET
  
```

- 5** Druk op de toets SET.

```

┌──┐ MOVE
├──┤ 2 NOTITLE
├──┤ 3 TELL ME
├──┤ 4 NOTITLE
└──┘
< 3→→ 3
2nd OK?+SET
  
```

Bijv. Track 3 wordt verplaatst

- Druk op de toets CANCEL als u het verkeerde tracknummer hebt geselecteerd en selecteer vervolgens het juiste tracknummer.

- 6** Druk op de onderzijde (∨) of bovenzijde (∧) van de bedieningsknop om de plaats te selecteren waar u de track naartoe wilt verplaatsen.

```

┌──┐ MOVE
├──┤ 4 NOTITLE
├──┤ 5 NO NEED
├──┤ 6 NOTITLE
└──┘
< 3→→ 5
2nd OK?+SET
  
```

Bijv. Als u track 5 wilt verplaatsen

- 7** Druk op de toets SET.

```

┌──┐ 3→→ 5
├──┤ YES?+ ENTER
├──┤ NO?+CANCEL
└──┘
  
```

- Als u de verkeerde tracks hebt geselecteerd, drukt u op de toets CANCEL en selecteert u vervolgens de juiste tracks door de procedure vanaf stap 4 te herhalen.

- 8** Druk op de toets ENTER/DEMO om de bewerkinsprocedure te beëindigen.

De tekst “EDITING” verschijnt enige tijd en daarna knippert de tekst “WRITING” op de display. De bewerkingen die u hebt uitgevoerd, worden vastgelegd op de MD.

De functie ERASE

Met deze functie kunt u een track wissen die u niet meer nodig hebt.

- Als u de bewerking tussentijds wilt beëindigen, drukt u op de toets TITLE/EDIT.

- 1** Plaats de MD die u wilt bewerken in de MD-lade.

- Het lezen van de inhoudsopgave (TOC: Table of Contents) van de geplaatste MD duurt circa 5 seconden. Zolang de eenheid de inhoudt leest, kunt u niet doorgaan naar stap 2.

- 2** Druk op de toets TITLE/EDIT.

De afspeler wordt gewijzigd in “MD”.

```

┌──┐ TITLE/EDIT
├──┤ TITLE
├──┤ DIJIDE
├──┤ JOIN
├──┤ MOVE
├──┤ ERASE
└──┘
  
```

- 3** Druk op de onderzijde (∨) van de bedieningsknop op de eenheid om “ERASE” te selecteren (gemarkeerd weergegeven) en druk daarna op de toets SET.

```

┌──┐ ERASE
├──┤ 1 NOTITLE
├──┤ 2 NOTITLE
├──┤ 3 TELL ME
├──┤ ERASE?+SET
└──┘
  
```

- 4** Druk op de onderzijde (∨) of bovenzijde (∧) van de bedieningsknop om de track te selecteren die u wilt wissen.

```

┌──┐ ERASE
├──┤ 2 NOTITLE
├──┤ 3 TELL ME
├──┤ 4 NOTITLE
├──┤ ERASE?+SET
└──┘
  
```

5 Druk op de toets SET.

Er verschijnt een “✓” tussen het tracknummer en de tracktitel. De “✓” geeft aan dat de track op dezelfde regel wordt gewist als u de beweringsprocedure voltooit.



Bijv. Als u track 3 wilt wissen

- Druk op de toets CANCEL als u het verkeerde tracknummer hebt geselecteerd en selecteer vervolgens het juiste tracknummer.

6 Herhaal stap 4 en 5 om alle tracks die u wilt wissen, te selecteren.

- U kunt maximaal 15 tracks selecteren.

7 Druk op de toets ENTER/DEMO als u klaar bent met het selecteren van de tracks.

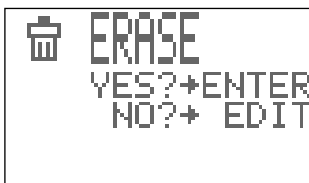

8 Druk op de toets ENTER/DEMO om de beweringsprocedure te beëindigen.

De tekst “EDITING” verschijnt enige tijd en daarna knippert de tekst “WRITING” op de display. De bewerkingen die u hebt uitgevoerd, worden vastgelegd op de MD.

De functie ALL ERASE

Met deze functie kunt u alle tracks op een MD wissen.

- Als u de bewerking tussentijds wilt beëindigen, drukt u op de toets TITLE/EDIT.

1 Plaats de MD die u wilt bewerken in de MD-lade.

- Het lezen van de inhoudsopgave (TOC: Table of Contents) van de geplaatste MD duurt circa 5 seconden. Zolang de eenheid de inhoudt leest, kunt u niet doorgaan naar stap 2.

2 Druk op de toets TITLE/EDIT.

De afspeler wordt gewijzigd in “MD”.

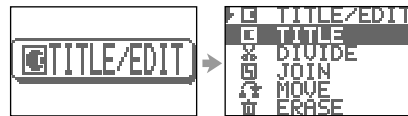

3 Druk op de onderzijde (✓) van de bedieningsknop op de eenheid om “ALL ERASE” te selecteren (gemarkeerd weergegeven) en druk daarna op de toets SET.



4 Druk op de toets ENTER/DEMO om de beweringsprocedure te beëindigen.

De tekst “EDITING” verschijnt enige tijd en daarna knippert de tekst “WRITING” op de display. De bewerkingen die u hebt uitgevoerd, worden vastgelegd op de MD.



Zelf titels en vensters maken

In deze paragraaf (pagina 47 – 52) worden de toetsen en bedieningselementen besproken die in de onderstaande figuur vergroot staan afgebeeld.

Hoofdeenheid

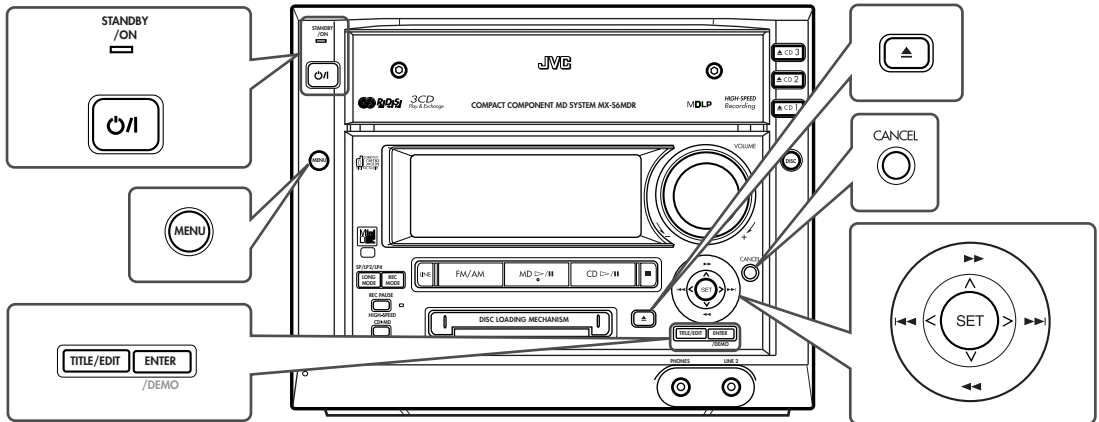

Afstandsbediening

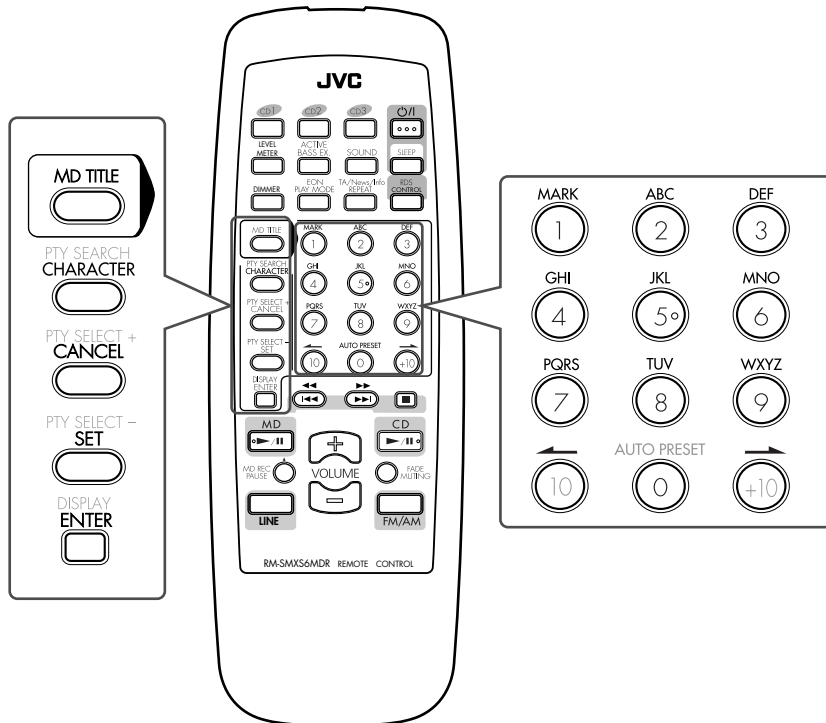

Titels aan een MD toekennen

U kunt aan elke MD en elke track een naam toekennen. Deze naam kan bestaan uit cijfers, letters van het alfabet (hoofd- en kleine letters) en/of symbolen. Toegekende titels worden nadat ze zijn ingevoerd ter controle op de display weergegeven.

- Het is niet mogelijk om titels te bewerken die uit meer dan 61 tekens bestaan.

Over het aantal tekens dat voor een MD kan worden ingevoerd

Het totale aantal tekens dat u voor een MD kunt invoeren bedraagt 1792. Het maximum aantal tekens per track is 61. (Let op: het maximum aantal tekens dat u kunt invoeren, kan in de praktijk iets lager uitvallen in verband met beperkingen van de MD. Zie voor meer informatie pagina 69.)

- Een spatie wordt als één teken gerekend.
- Als de methode voor het maken van lange opnames (LP2 of LP4, zie pagina 35) wordt gebruikt, wordt het maximum aantal tekens dat u voor een tracktitel kunt invoeren automatisch verminderd, aangezien bij deze methode automatisch de vermelding "LP:" en vier spaties aan het begin van de tracktitel worden toegevoegd. Als gevolg hiervan neemt het aantal tekens dat u zelf voor een MD kunt invoeren af.

Een voorbeeld: U kunt maximaal 10 tekens per track invoeren als op de MD 120 tracks staan die met de methode voor lange opnames zijn opgenomen.

Op de eenheid:

In het onderstaande voorbeeld wordt de procedure in zijn geheel uitgelegd, d.w.z. vanaf het punt waarop u een MD in de MD-lade plaatst. Als u al een MD aan het afspelen of opnemen bent, kunt u bij stap 2 beginnen.

- Als u het venster voor het invoeren van titels wilt afsluiten, kunt u op elke moment tijdens de procedure op de toets TITLE/EDIT drukken.

1 Plaats de MD met de track die u wilt bewerken in een van de lades van MD.

- Het lezen van de inhoudsopgave (TOC: Table of Contents) van de geplaatste MD duurt circa 5 seconden. Zolang de eenheid de inhoudt leest, kunt u niet doorgaan naar stap 2.

2 Druk op de toets TITLE/EDIT.

De afspeelbron wordt gewijzigd in "MD".

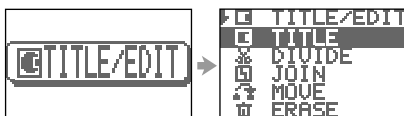

- Als u tijdens het opnemen op de toets TITLE/EDIT drukt, wordt het venster weergegeven voor het invoeren van een titel voor de track die op dat moment wordt opgenomen → ga naar stap 4.

3 Druk op de toets SET.

De MD-recorder geeft een van de volgende vensters voor het invoeren van titels weer:

- **Venster voor het invoeren van MD-titels:** verschijnt als u op de toets SET drukt terwijl de MD-recorder is gestopt.



- **Venster voor het invoeren van tracktitels:** verschijnt als u op de toets SET drukt terwijl de MD-recorder aan het afspelen is of het afspelen is onderbroken (pauzeestand).

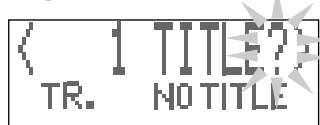

Bijv. Als track 1 wordt afgespeeld

4 Druk op de rechterzijde (>) of linkerzijde (<) van de bedieningsknop om titelinvoermodus te kunnen selecteren.

- De keuzemogelijkheden zijn als volgt:

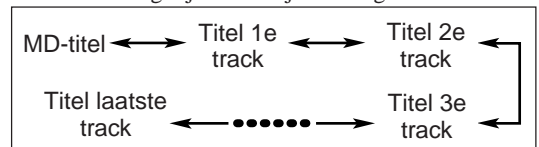

5 Druk op de toets SET om de geselecteerde modus voor het invoeren van titels te activeren.

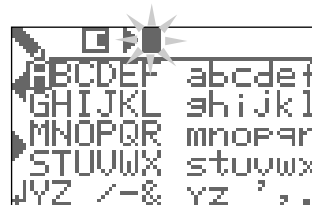

Bijv. Als u een MD-titel wilt invoeren

6 Selecteer de tekenset van uw keuze.

- 1) Druk op de horizontale vlakken (</>) en de verticale vlakken (∨/∧) van de bedieningsknop om "↓" te selecteren.

- 2) Druk op de toets SET.

- Elke keer wanneer u op deze toets drukt, wordt er een andere tekenset geselecteerd, en wel in deze volgorde:

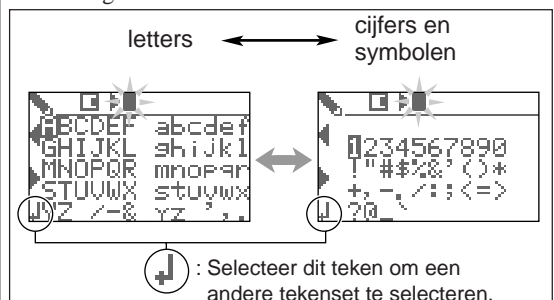

7 Voer een teken in.

- Bijv. Wat u doet als u de letter "H" wilt invoeren
- 1) Druk de bedieningsknop horizontaal (</>) of verticaal (∨/∧) in totdat "H" wordt geselecteerd.

Tekeninvoerpositie

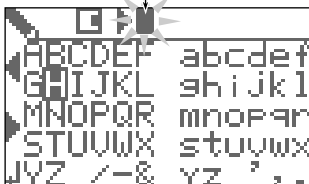

- 2) Druk op de toets SET.

Het geselecteerde teken wordt ingevoerd en de tekeninvoerpositie verspringt.

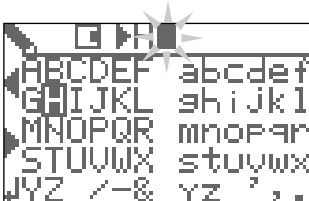

Tekeninvoerpositie

spatie

- Selecteer dit teken om een andere tekenset te selecteren en druk op de toets SET.
- Als u de tekeninvoerpositie wilt verplaatsen terwijl u een titel aan het invoeren bent, dient u ► te selecteren om de cursor naar rechts te verplaatsen en ◀ te selecteren om de cursor naar links te verplaatsen.
Druk vervolgens op de toets SET.
Elke keer dat u op SET drukt, wordt de tekeninvoerpositie verplaatst.
- Als u een spatie wilt invoeren, selecteert u een spatie in het hoofdvvenster van de display en drukt u op de toets SET.
- Als u een onjuiste teken hebt ingevoerd, drukt u op de toets CANCEL om de laatste invoer te annuleren.

8 Herhaal stap 6 en 7 om de overige tekens in te voeren.

- In het hoofdvvenster van de display kunnen maximaal 7 tekens tegelijk worden getoond. Zodra u een vijfde teken invoert, verdwijnt het eerste teken uit beeld.

9 Druk op de toets ENTER/DEMO om het invoeren van tekens te voltooien.

De eenheid keert terug naar de tekeninvoermodus.

- U kunt nog een titel toekennen door stap 4 t/m 9 te herhalen.

10 Druk op de toets TITLE/EDIT (of opnieuw op de toets ENTER/DEMO) om de titelinvoermodus verlaten.

11 Druk op de toets ▲ om de MD-recorder de MD te laten uitwerpen.

De tekst "WRITING" knippert op de display. De bewerkingen die u hebt uitgevoerd, worden vastgelegd op de MD.



U kunt titels toekennen tijdens het afspelen of opnemen

- **Tijdens het afspelen:**
Een tracktitel invoeren
 De huidige track wordt herhaald totdat u op de toets ENTER/DEMO drukt in stap 9 die hierboven wordt beschreven. Als u op de toets ENTER/DEMO drukt, wordt de volgende track afgespeeld.
Een minidisctitel invoeren
 Alle tracks van de MD worden herhaald totdat u op de toets ENTER/DEMO drukt in stap 9 die hierboven wordt genoemd. Als u op de toets ENTER/DEMO drukt, wordt de titelinvoermodus ingeschakeld.
- **Tijdens het opnemen:**
Een tracktitel invoeren
 De MD-recorder gaat verder met opnemen, zelfs als u op de toets ENTER/DEMO drukt in stap 9 die hierboven wordt beschreven. Als u op de toets ENTER/DEMO drukt, wordt een titel toegekend aan de track waar u met de titelinvoer bent begonnen. Als u niet voordat het opnemen is voltooid op de toets ENTER/DEMO hebt gedrukt, wordt de door u toegekende tracktitel niet vastgelegd.
- **Tijdens het maken van synchrone opnames van CD (zie pagina 37):**
 U kunt achtereenvolgens een minidisctitel en 16 tracktitels toekennen terwijl de opname doorgaat. De ingevoerde tracktitels worden automatisch in volgorde van opname toegekend aan de achtereenvolgende tracks die worden opgenomen op de MD. Alle tracktitels die u na de 17e tracktitel invoert, worden genegeerd.



Als "NO OPERATE!" verschijnt

De bewerking die u hebt proberen uit te voeren, is niet mogelijk. U hebt bijvoorbeeld geprobeerd de afstandsbediening te gebruiken terwijl u met behulp van de toetsen op de eenheid een titel aan het invoeren was. U kunt hiervoor namelijk alleen de toetsen op de eenheid gebruiken en niet de afstandsbediening.

Een titel wijzigen

Titels kunnen worden gewijzigd en foutief ingevoerde tekens kunnen worden hersteld.

- 1** Volg stap 1 t/m 5 op pagina 48.
- 2** Selecteer het teken dat u wilt corrigeren. Zie stap 7 op pagina 49.
 - Controleer of het teken dat u wilt wijzigen knippert.
- 3** Druk op de toets CANCEL om het geselecteerde teken te verwijderen.
- 4** Voer het juiste teken in. Zie stap 7 op pagina 49.
- 5** Herhaal stap 2 t/m 4 van deze procedure als u nog meer tekens wilt wijzigen.
- 6** Druk twee maal op de toets ENTER/DEMO om de correctiebewerking te voltooien.
 - Als u een andere titel wilt corrigeren, selecteert u een andere titel invoermodus door op de rechterzijde (>) of linkerzijde (<), van de bedieningsknop te drukken. Daarna drukt u op de toets SET en herhaalt u de hier beschreven procedure vanaf stap 2.
 - Als u het aanbrengen van correcties wilt voltooien, moet u doorgaan naar de volgende stap.
- 7** Druk op de toets TITLE/EDIT (of opnieuw op de toets ENTER/DEMO) om de titel invoermodus te verlaten.
- 8** Druk op de toets  om de MD-recorder de MD te laten uitwerpen.

De tekst "WRITING" knippert op de display. De bewerkingen die u hebt uitgevoerd, worden vastgelegd op de MD.

Als u alle tekens wilt wissen

Druk in stap 3 net zo vaak op de toets CANCEL tot alle tekens zijn verdwenen en ga daarna door naar stap 6.

Op de afstandsbediening:

In het onderstaande voorbeeld wordt de procedure in zijn geheel uitgelegd, d.w.z. vanaf het punt waarop u een MD in de MD-lade plaatst. Als u al een MD aan het afspelen of opnemen bent, kunt u bij stap 3 beginnen.

- Als u het venster voor het invoeren van titels wilt afsluiten, kunt u op elk moment tijdens de procedure op de toets MD TITLE drukken.

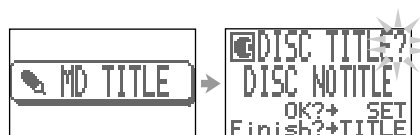

- 1** Plaats de MD met de track die u wilt bewerken in een van de lades van MD.
- 2** Druk op de toets MD  / , en daarna op de toets . De afspelinbron wordt nu gewijzigd in "MD".
- 3** Druk op de toets MD TITLE. De MD-recorder geeft een van de volgende vensters voor het invoeren van titels weer:

- **Invoervenster voor de minidisc-titel:** verschijnt als u op de toets MD TITLE drukt als de MD-recorder stopt.



- **Venster voor het invoeren van MD-titels:** verschijnt als u op de toets MD TITLE drukt terwijl de MD-recorder aan het afspelen is, aan het opnemen is, of is onderbroken (pauzestand).



- 4** Druk op de toets  (-10) of  (+10) om een van de twee bovenstaande invoermodi te kiezen.

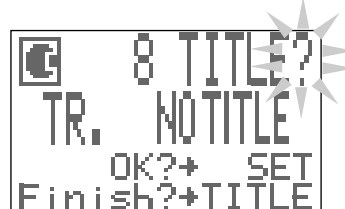

Bijv. Als track 8 is geselecteerd

- Wanneer u op de bovenstaande toetsen drukt, verandert de invoermodus in deze volgorde:

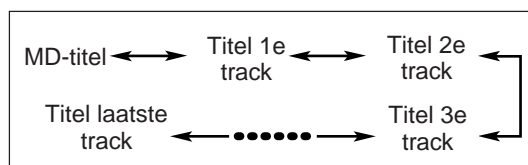

- 5** Druk op de toets SET om de invoermodus voor het invoeren van een titel te kiezen.

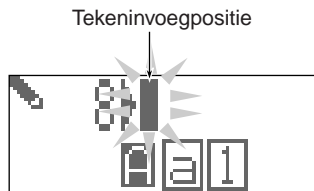

- 6** Druk op de toets CHARACTER om de tekenset van uw keuze te selecteren.

- Elke keer wanneer u op deze toets drukt, verandert de geselecteerde tekenset, en wel in deze volgorde:



- 7** Voer een teken in.

- 1) Druk op een van de toetsen voor het invoeren van tekens om het door u gewenste teken te selecteren.

Bijv.:

- Druk eenmaal op de toets ABC om een "A" of "a" in te voeren.
Druk tweemaal op de toets ABC om een "B" of "b" in te voeren.
Druk driemaal op de toets ABC om een "C" of "c" in te voeren.
 - Druk als u een symbool wilt invoeren net zo vaak op de toets MARK tot het door u gewenste symbool verschijnt.
 - Druk op 0 – 9 om een cijfer in te voeren.
 - Druk terwijl u een titel aan het invoeren bent op de toets ← (10) of → (+10) als u de tekeninvoegpositie wilt verplaatsen.
 - Druk als u een spatie in een titel wilt invoeren twee keer op de toets → (+10).
 - Druk als u een verkeerd teken hebt ingevoerd op de toets CANCEL om het teken dat u als laatste hebt ingevoerd te verwijderen.
- 2) Druk op de toets van het volgende teken dat u wilt invoeren.
- Als het volgende teken dat u wilt invoeren onder dezelfde toets valt als het vorige teken dat u in stap 7–1) hebt ingevoerd, moet u eerst op de toets → (+10) drukken om de tekeninvoegpositie een plaats naar rechts te verplaatsen.

- 8** Herhaal stap 6 en 7 om de overige tekens in te voeren.

- In het hoofdvenster van de display kunnen maximaal 8 tekens tegelijk worden getoond. Zodra u een negende teken invoert, verdwijnt het eerste teken uit beeld.

- 9** Druk op de toets ENTER om het invoeren van tekens te voltooien.

De eenheid keert terug naar de tekeninvoermodus.

- U kunt nog een titel toekennen door stap 4 t/m 9 te herhalen.

- 10** Druk op de toets MD TITLE (of opnieuw op de toets ENTER) om het invoeren van titels te voltooien.

- 11** Druk op de toets ▲ (op de eenheid) om de MD-recorder de MD te laten uitwerpen.

De tekst "WRITING" knippert op de display. De bewerkingen die u hebt uitgevoerd, worden vastgelegd op de MD.



Beschikbare symbolen:

(blanco)	!	"	#	\$	%	&	'	()
*	+	,	-	.	/	:	;	< =
>	?	@	_	\				



U kunt titels toekennen tijdens het afspelen of opnemen

- Tijdens het afspelen:**
Een tracktitel invoeren
De huidige track wordt herhaald totdat u op de toets ENTER drukt in stap 9 die hierboven wordt beschreven. Als u op de toets ENTER drukt, wordt de volgende track afgespeeld.
Een minidisc-titel invoeren
Alle tracks van de MD worden herhaald totdat u op de toets ENTER drukt in stap 9 die hierboven wordt genoemd. Als u op de toets ENTER drukt, wordt de titelinvoermodus ingeschakeld.
- Tijdens het opnemen:**
Een tracktitel invoeren
De MD-recorder gaat verder met opnemen, zelfs als u op de toets ENTER drukt in stap 9 die hierboven wordt beschreven. Als u op de toets ENTER drukt, wordt een titel toegekend aan de track waar u met de titelinvoer bent begonnen. Als u niet voordat het opnemen is voltooid op de toets ENTER hebt gedrukt, wordt de door u toegekende tracktitel niet vastgelegd.
- Tijdens het maken van synchrone opnames van CD (zie pagina 37):**
U kunt achtereenvolgens een minidisc-titel en 16 tracktitels toekennen terwijl de opname doorgaat. De ingevoerde tracktitels worden automatisch in volgorde van opname toegekend aan de achtereenvolgende tracks die worden opgenomen op de MD. Alle tracktitels die u na de 17e tracktitel invoert, worden genegeerd.



Als "NO OPERATE!" verschijnt

De bewerking die u hebt proberen uit te voeren, is niet mogelijk. U hebt bijvoorbeeld geprobeerd de afstandsbediening te gebruiken terwijl u met behulp van de toetsen op de eenheid een titel aan het invoeren was. U kunt hiervoor namelijk alleen de toetsen op de eenheid gebruiken en niet de afstandsbediening.

Een titel wijzigen

Titels kunnen worden gewijzigd en foutief ingevoerde tekens kunnen worden hersteld.

- 1 Volg stap 1 t/m 5 op pagina 50 en 51.
- 2 Druk op de toets ← (10) of → (+10) om het teken te selecteren dat u wilt wijzigen.
 - Controleer of het teken dat u wilt wijzigen knippert.
- 3 Druk op de toets CANCEL om het geselecteerde teken te verwijderen.
- 4 Voer het juiste teken in door op een van de toetsen voor het invoeren van tekens te drukken.
- 5 Herhaal stap 2 t/m 4 van deze procedure als u nog meer tekens wilt wijzigen.
- 6 Druk op de toets ENTER om de correctiebewerking te voltooien.
 - Als u nog een andere titel wilt corrigeren, moet u eerst de modus voor het invoeren van titels selecteren door op de toets ← (10) of → (+10) te drukken, daarna op de toets SET drukken en de procedure vervolgens weer vanaf stap 2 volgen.
 - Als u het aanbrengen van correcties wilt voltooien, moet u doorgaan naar de volgende stap.
- 7 Druk op de toets MD TITLE (of opnieuw op de toets ENTER) om de titel invoermodus te verlaten.
- 8 Druk op de toets ▲ (op de eenheid) om de MD-recorder de MD te laten uitwerpen.

De tekst "WRITING" wordt weergegeven en de bewerkingen die u hebt uitgevoerd, worden vastgelegd op de MD.

Als u alle tekens wilt wissen

Druk in stap 3 net zo vaak op de toets CANCEL tot alle tekens zijn verdwenen en ga daarna door naar stap 6.

Eigen begroetings- en afscheidsvensers maken



Bij het in- en uitschakelen van de eenheid kunt u uw eigen vensters weergeven in plaats van de vensters HELLO en SEE YOU.

Volg de onderstaande procedure om eigen begroetings- en afscheidsvensers te maken.

- U kunt voor elk venster maximaal 26 tekens invoeren.
- Voor de volgende bedieningsstappen dient u het menu te gebruiken.

Voor algemene informatie over het menu verwijzen we u naar pagina 60 en 61.

ALLEEN op de eenheid:

- 1 Druk op de toets $\odot/|$ om de eenheid uit te schakelen als deze is ingeschakeld.

Het lampje STANDBY/ON gaat aan (rood).
- 2 Roep de modus voor het instellen van het openingsvenster op.
 - 1) Druk op de toets MENU.
 - 2) Druk op de onderzijde (\vee) van de bedieningsknop op de eenheid om "Startup Disp." (gemarkeerd weergegeven) te selecteren en druk daarna op de toets SET.
 - 3) Druk op de onderzijde (\vee) of bovenzijde (\wedge) van de bedieningsknop op de eenheid om het venster dat u wilt maken te selecteren en druk daarna op de toets SET.

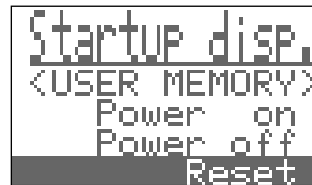

Power on : Hiermee maakt u een begroetingsvenster.

Power off : Hiermee maakt u een afscheidsvenster.

Reset : Zie "Een eigen venster wissen" hieronder.

- 3 Voer het bericht in volgens de procedure voor het invoeren van titels die in stap 7 op pagina 49 staat beschreven.
- 4 Druk op de toets ENTER/DEMO om het venster te voltooien.
- 5 Herhaal desgewenst stap 2 t/m 4 om het andere venster te maken.

Een eigen venster wissen

Herhaal de bovenstaande procedure en selecteer in stap 3 "Reset". In het hoofdvenster van de display wordt "Startup disp. Reset!" weergegeven en uw eigen vensters worden gewist.

Als u de eenheid hierna in- en uitschakelt, verschijnen de vensters HELLO en SEE YOU.

- Als u slechts één van de vensters wilt verwijderen, moet u alle geregistreerde tekens wissen door deze door spaties te vervangen.



Als u de stekker uit het stopcontact verwijderd of er zich een stroomstoring voordoet

De geregistreerde vensterberichten gaan verloren.

Werken met de timers

In deze paragraaf (pagina 53 – 59) worden de toetsen en bedieningselementen besproken die in de onderstaande figuur vergroot staan afgebeeld.

Hoofdeenheid

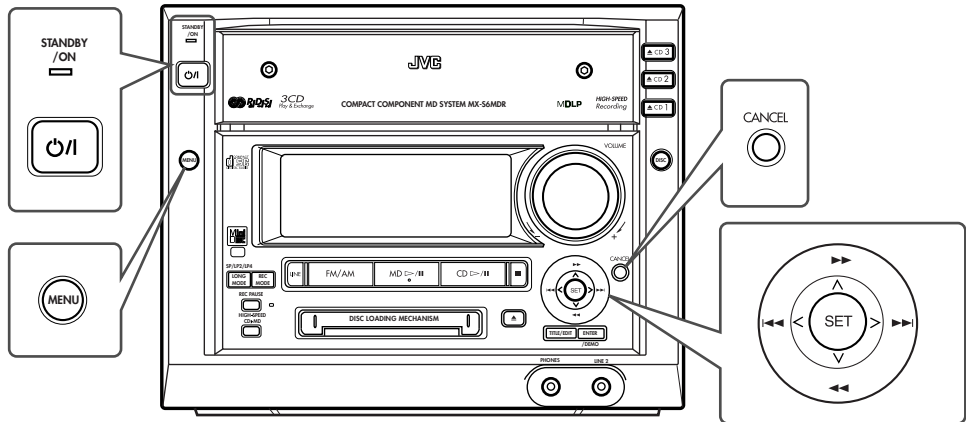

Afstandsbediening

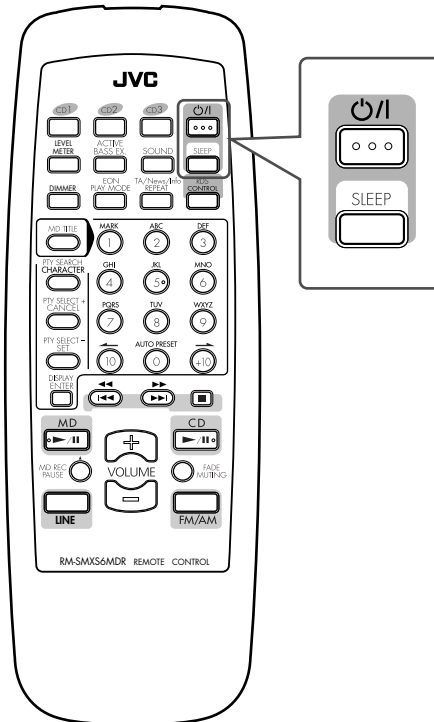

Er zijn drie timers (tijdschakelaars) beschikbaar: Recording Timer, Daily Timer en Sleep Timer.

Voordat u de timers kunt gebruiken, moet u de tijd voor de in deze eenheid ingebouwde klok instellen.

Voor het instellen van de klok, de Recording Timer en de Daily Timer moet u het menu gebruiken (zie pagina 60 en 61).

De klok instellen



De klok kan worden ingesteld als de eenheid aanstaat en als de eenheid in standby staat.

ALLEEN op de eenheid:

1 Druk op de toets MENU.



Bijv. Als de eenheid is ingeschakeld en de CD de afspelerbron is (die niet speelt)

2 Druk op de onderzijde (∨) van de bedieningsknop op de eenheid om "CLOCK SET" (gemarkeerd weergegeven) te selecteren en druk daarna op de toets SET.



De indicatie voor het uur op de display begint te knippen.

3 Druk op de rechterzijde (>) of linkerzijde (<) van de bedieningsknop en houd de toets ingedrukt om het uur in te stellen en druk daarna op de toets SET.



- Druk op de toets CANCEL als u het uur na het indrukken van de toets SET wilt wijzigen. Het uur beginnen weer te knippen.

4 Druk op de rechterzijde (>) of linkerzijde (<) van de bedieningsknop en houd de toets ingedrukt om de minuten in te stellen en druk daarna op de toets SET.

De vermelding "ADJUST OK!" wordt in het hoofdvenster weergegeven en de klok is in werking getreden.



Als er een stroomstoring optreedt

De instelling van de klok gaat verloren en "0:00" knippert op de display. U dient de klok opnieuw in te stellen.

De klok opnieuw instellen

Nadat u de klok eenmaal hebt ingesteld, is het niet meer mogelijk om de instellingen rechtstreeks via het menu te wijzigen.

Als u de klok opnieuw wilt aanpassen, dient u de onderstaande procedure te volgen:

- 1 Druk op de toets MENU.
- 2 Druk op de onderzijde (∨) van de bedieningsknop en selecteer "REC ON/OFF" (gemarkeerd weergegeven).
 - Als in plaats van "REC ON/OFF" de vermelding "CLOCK SET" wordt weergegeven, zijn de instellingen van de klok verloren gegaan. (Druk in dergelijke gevallen in de volgende stap gewoon op de toets SET).
- 3 Druk op de rechterzijde (>) of linkerzijde (<) van de bedieningsknop, selecteer "CLOCK SET" en druk daarna op de toets SET.

Het uur begint nu te knippen. U kunt de klok nu aanpassen. Volg stap 2 t/m 4 van de procedure in de paragraaf "De klok instellen" in de linkerkolom op deze pagina.

De Recording Timer instellen



Met de Recording Timer kunt u een opname maken terwijl u niet aanwezig bent.

- De Recording Timer kan worden ingeschakeld als de eenheid aan staat of in standby staat.
- Als u tijdens het instellen een fout maakt, kunt u ten alle tijde op de toets CANCEL drukken.
- U kunt de instellingen op elk moment tijdens de procedure annuleren door op de toets MENU te drukken.

Hoe de Recording Timer in de praktijk werkt

Op de ingestelde begintijd van de timer wordt de eenheid automatisch ingeschakeld, het geluid wordt uitgeschakeld en de bron wordt opgenomen op MD. Wanneer het tijdstip is aangebroken waarop de opname moet worden beëindigd, schakelt de eenheid zichzelf automatisch uit (standby). De instellingen van de timer blijven in het geheugen van de eenheid aanwezig tot u deze opnieuw instelt of de stekker van de netspanningskabel uit het stopcontact verwijdt.

ALLEEN op de eenheid:**1** Druk op de toets MENU.

Bijv. Als de eenheid is ingeschakeld en de CD de afspeelbron is (die niet speelt)

2 Druk op de onderzijde (∨) van de bedieningsknop op de eenheid om "REC ON/OFF" (gemarkeerd weergegeven) te selecteren.

- Als u de vermelding "REC ON/OFF" niet kunt selecteren, is het instellen van de ingebouwde klok nog niet voltooid (zie pagina 54).

3 Roep het venster voor het instellen van de Recording Timer op.

1) Druk op de rechterzijde (>) of linkerzijde (<) van de bedieningsknop om "REC SET UP" te kunnen selecteren.



- U hebt de volgende keuzemogelijkheden:

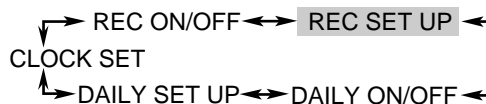

2) Druk op de toets SET.

De timer (⌚) en REC-indicators beginnen op de display te knipperen.

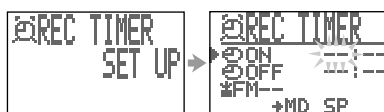
**4** Druk op de rechterzijde (>) of linkerzijde (<) van de bedieningsknop om het uur voor het inschakelen van de timer in te stellen en druk daarna op de toets SET.**5** Druk op de rechterzijde (>) of linkerzijde (<) van de bedieningsknop om de minuten voor het inschakelen van de timer in te stellen en druk daarna op de toets SET.**6** Druk op de rechterzijde (>) of linkerzijde (<) van de bedieningsknop om het uur voor het uitschakelen van de timer in te stellen en druk daarna op de toets SET.**7** Druk op de rechterzijde (>) of linkerzijde (<) van de bedieningsknop om de minuten voor het uitschakelen van de timer in te stellen en druk daarna op de toets SET.**8** Druk op de rechterzijde (>) of linkerzijde (<) van de bedieningsknop om de afspeelbron te selecteren.

- U hebt de volgende keuzemogelijkheden voor het selecteren van een afspeelbron:

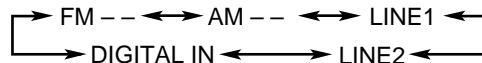

FM --: Hiermee stemt u op FM-zenders af.
→ Selecteer een voorkeuzender (zie hieronder)

AM --: Hiermee stemt u op AM-zenders (MG/LG) af.
→ Selecteer een voorkeuzender (zie hieronder)

LINE1*: Hiermee wordt het externe apparaat geselecteerd, dat op de ingang LINE 1 is aangesloten.

LINE2*: Hiermee wordt het externe apparaat geselecteerd, dat op de ingang LINE 2 is aangesloten.

DIGITAL IN*: Hiermee wordt het externe apparaat geselecteerd, dat op de ingang DIGITAL IN is aangesloten.

* Als u deze apparatuur in combinatie met de Recording Timer wilt gebruiken, dient het desbetreffende apparaat ook met een timer-functie te zijn uitgerust. Als u de naam van de afspeelbron hebt gewijzigd, wordt de werkelijke naam weergegeven.

9 Als u in de bovenstaande stap "FM --" of "AM --" als afspeelbron hebt geselecteerd, moet u nu een voorkeuzender kiezen.

Druk op de onderzijde (∨) of bovenzijde (∧) van de bedieningsknop om een voorkeuzender te selecteren en druk vervolgens op de toets SET.

- Als u op de toets SET drukt zonder een voorkeuzender te hebben geselecteerd, wordt automatisch het laatste station waarop was afgestemd geselecteerd als de inschakeltijd van de Recording Timer aanbreekt.

Als u in de bovenstaande stap een extern apparaat als afspeelbron hebt geselecteerd, hoeft u nu alleen op de toets SET te drukken.

10 Druk op de rechterzijde (>) of linkerzijde (<) van de bedieningsknop om de opnamelengtemodus te selecteren.

- U kunt een van de volgende opnamelengtemodi kiezen:

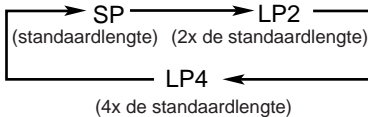

11 Druk op de toets SET.
De timer (⌚) en REC-indicators stoppen met knipperen en blijven nu continu branden.

12 Druk desgewenst op de toets ⏻/⏪ om de eenheid uit te schakelen (in standby te zetten).
Het lampje STANDBY/ON gaat aan (rood).

notes In de volgende gevallen zal de Recording Timer worden geannuleerd en zal de eenheid niet automatisch worden uitgeschakeld

- Als u het opnemen onderbreekt.
- Als u een andere opnamebron selecteert nadat u het opnemen hebt gestopt.
- Als u overschakelt naar de modus voor het instellen van de tijd of de klok.

De Recording Timer in- of uitschakelen nadat deze is ingesteld

- 1 Druk op de toets MENU.
- 2 Druk op de onderzijde (∨) van de bedieningsknop en selecteer "REC ON/OFF" (gemarkeerd weergegeven). Druk vervolgens op de toets SET.
Het venster voor het in- en uitschakelen van de Recording Timer verschijnt.



- 3 Als u de Recording Timer wilt uitschakelen, drukt u op de onderzijde (∨) van de bedieningsknop en selecteert u "OFF" (gemarkeerd weergegeven). Druk daarna op de toets SET.
"REC TIMER OFF" wordt enige tijd weergegeven. De timer (⌚) en REC-indicators gaan uit.
De Recording Timer is nu geannuleerd, maar de instellingen voor de Recording Timer blijven in het geheugen bewaard.

Als u de Recording Timer wilt inschakelen, drukt u op de toets SET (nadat u "ON" (gemarkeerd weergegeven) in het hoofdvenster van de display hebt geselecteerd).

De timer (⌚) en REC-indicators op de display gaan aan. De instellingen die u eerder hebt ingevoerd, worden in het hoofdvenster weergegeven.

De Daily Timer instellen



- Met deze functie kunt u wakker worden met uw favoriete muziek of radioprogramma.
- De Daily Timer kan worden ingeschakeld als de eenheid aan staat of in standby staat.
 - Als u op enig moment tijdens de instelprocedure een invoerfout wilt corrigeren, drukt u op CANCEL.
 - U kunt de instellingen op elk moment tijdens de procedure annuleren door op de toets MENU te drukken.

Hoe de Daily Timer in de praktijk werkt

Als de Daily Timer is ingesteld, schakelt de eenheid zich automatisch op de ingestelde tijd in en begint de geselecteerde bron te spelen. Wanneer het tijdstip van uitschakelen is aangebroken, schakelt de eenheid zichzelf automatisch uit (standby).
De instellingen van de timer blijven in het geheugen van de eenheid aanwezig tot u deze opnieuw instelt of de stekker van de netspanningskabel uit het stopcontact verwijderd.

ALLEEN op de eenheid:

- 1 Druk op de toets MENU.



Bijv. Als de eenheid is ingeschakeld en CD de afspeelbron is (maar niet speelt)

- 2 Druk op de onderzijde (∨) van de bedieningsknop op de eenheid en selecteer "REC ON/OFF" (gemarkeerd weergegeven).



- Als u de vermelding "REC ON/OFF" niet kunt selecteren, is het instellen van de ingebouwde klok nog niet voltooid (zie pagina 54).

3 Roep het venster voor het instellen van de Daily Timer op.

- 1) Druk op de rechterzijde (>) of linkerzijde (<) van de bedieningsknop om "DAILY SET UP" te kunnen selecteren.



- U hebt de volgende keuzemogelijkheden:

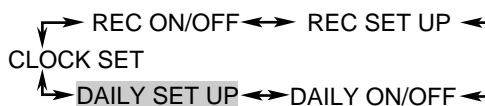

- 2) Druk op de toets SET.

De timer (⌚) en DAILY-indicators beginnen op de display te knipperen.

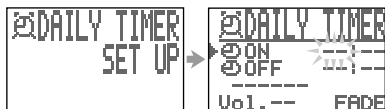

4 Druk op de rechterzijde (>) of linkerzijde (<) van de bedieningsknop om het uur voor het inschakelen van de timer in te stellen en druk daarna op de toets SET.

5 Druk op de rechterzijde (>) of linkerzijde (<) an de bedieningsknop om de minuten voor het inschakelen van de timer in te stellen en druk daarna op de toets SET.

6 Druk op de rechterzijde (>) of linkerzijde (<) van de bedieningsknop om het uur voor het uitschakelen van de timer in te stellen en druk daarna op de toets SET.

7 Druk op de rechterzijde (>) of linkerzijde (<) van de bedieningsknop om de minuten voor het uitschakelen van de timer in te stellen en druk daarna op de toets SET.

8 Druk op de rechterzijde (>) of linkerzijde (<) van de bedieningsknop om de afspelerbron te selecteren.

- U hebt de volgende keuzemogelijkheden voor het selecteren van een afspelerbron:

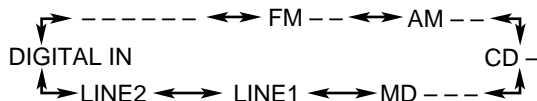

-----: Hiermee wordt aangegeven dat de afspelerbron die is geselecteerd, wordt afgespeeld wanneer de eenheid is uitgeschakeld.

FM -- : Hiermee stemt u op FM-zenders af.

→ Ga naar stap 9 om een voorkeuzender te selecteren.

AM -- : Hiermee stemt u op AM-zenders (MG/LG) af.

→ Ga naar stap 9 om een voorkeuzender te selecteren.

CD - : Hiermee worden CD's afgespeeld.

→ Bereid een CD voor en ga daarna naar stap 9 om deze te selecteren en af te spelen.

MD ---- : Hiermee wordt een MD afgespeeld.

→ Bereid een MD voor en ga daarna naar stap 9 om deze te selecteren en de eerste af te spelen track te selecteren.

LINE1*: Hiermee wordt het externe apparaat geselecteerd, dat op de ingang LINE 1 is aangesloten.

LINE2*: Hiermee wordt het externe apparaat geselecteerd, dat op de ingang LINE 2 is aangesloten.

DIGITAL IN*: Hiermee wordt het externe apparaat geselecteerd, dat op de ingang DIGITAL IN is aangesloten.

* Als u deze apparatuur in combinatie met de Daily Timer wilt gebruiken, dient het desbetreffende apparaat ook met een timer-functie te zijn uitgerust. Als u de naam van de afspelerbron hebt gewijzigd, wordt de werkelijke naam weergegeven.

9 Als u in de bovenstaande stap "FM --" of "AM --" als afspelerbron hebt geselecteerd, moet u nu een voorkeuzender kiezen.

Druk op de onderzijde (∨) of bovenzijde (∧) van de bedieningsknop om een voorkeuzender te selecteren en druk vervolgens op de toets SET.

- Als u op de toets SET drukt zonder een voorkeuzender te hebben geselecteerd, wordt automatisch het laatste station waarop was afgestemd geselecteerd als de inschakeltijd van de Daily Timer aanbreekt.

Als u in de bovenstaande stap "CD -" als afspelerbron hebt geselecteerd, dient u een CD-nummer en een tracknummer te selecteren.

- 1) Druk op de onderzijde (∨) of bovenzijde (∧) van de bedieningsknop om het gewenste CD-nummer (CD 1 – CD 3) te selecteren. Druk daarna op de toets SET.
- 2) Druk op de onderzijde (∨) of bovenzijde (∧) van de bedieningsknop om een tracknummer te selecteren. Druk daarna op de toets SET.

- Als u op de toets SET drukt zonder een CD-nummer te kiezen, wordt zodra de eenheid met behulp van de Daily Timer wordt ingeschakeld de CD afgespeeld die als laatst was geselecteerd.
- Als u op de toets SET drukt zonder een tracknummer te selecteren, begint het afspelen bij de eerste track van de geselecteerde CD zodra de eenheid met behulp van de Daily Timer wordt ingeschakeld.

Als u in de bovenstaande stap “MD – –” als afspeelbron hebt geselecteerd, moet u nu een tracknummer kiezen.

Druk op de onderzijde (∨) of bovenzijde (∧) van de bedieningsknop om een tracknummer te selecteren en druk vervolgens op de toets SET.

- Als u op de toets SET drukt zonder een tracknummer te hebben geselecteerd, wordt automatisch de eerste track afgespeeld zodra de inschakeltijd van de Daily Timer is aangebroken.

Als u in de bovenstaande stap een extern apparaat als afspeelbron hebt geselecteerd, hoeft u nu alleen op de toets SET te drukken.

10 Druk op de rechterzijde (>) of linkerzijde (<) van de bedieningsknop om het volumeniveau te selecteren.

- U kunt een volumeniveau tussen 0 (stil) en 50 (maximum) kiezen.

- “– –” kan worden geselecteerd als u de timer instelt wanneer de eenheid is ingeschakeld. Anders wordt het volume op het huidige niveau ingesteld.

11 Druk op de onderzijde (∨) of bovenzijde (∧) van de bedieningsknop om de fade-in-modus voor het volume te selecteren: “FADE” of “NoFADE”.

- FADE :** Het volume neemt geleidelijk toe tot het opgegeven niveau.
- NoFADE :** Er is geen fade-effect. Het volume wordt ingesteld op het niveau dat voor de inschakeltijd van de timer is opgegeven.

12 Druk op de toets SET.

De timer (⌚) en DAILY-indicators stoppen met knipperen en blijft nu continu branden.

13 Druk op de toets ⏻/⏪ om de eenheid uit te schakelen (in standby te zetten) als u de timer hebt ingeschakeld terwijl de eenheid was ingeschakeld.

Het lampje STANDBY/ON gaat aan (rood).



Als de eenheid al is ingeschakeld op het moment dat de inschakeltijd van de timer aanbreekt

De Daily Timer werkt niet.



In de volgende gevallen zal de Daily Timer worden geannuleerd en zal de eenheid niet automatisch worden uitgeschakeld

- Als u een andere opnamebron selecteert.
- Als u probeert op te nemen.
- Als u de modus voor het bewerken van MD's of titel selecteert.
- Als u overschakelt naar de modus voor het instellen van de tijd of de klok.

De Daily Timer in- of uitschakelen nadat deze is ingesteld

- 1 Druk op de toets MENU.
- 2 Druk op de onderzijde (∨) van de bedieningsknop en selecteer “REC ON/OFF” (gemarkeerd weergegeven).
- 3 Druk op de rechterzijde (>) of linkerzijde (<) van de bedieningsknop en selecteer “DAILY ON/OFF” (gemarkeerd weergegeven). Druk vervolgens op de toets SET.

Het venster voor het in- en uitschakelen van de Daily Timer verschijnt.



- 4 Als u de Daily Timer wilt uitschakelen, drukt u op de onderzijde (∨) van de bedieningsknop en selecteert u “OFF” (gemarkeerd weergegeven). Druk daarna op de toets SET.

“DAILY TIMER OFF” wordt enige tijd weergegeven. De timer (⌚) en DAILY-indicators gaan uit. De Daily Timer is nu geannuleerd, maar de instellingen voor de Daily Timer blijven in het geheugen bewaard.

Als u de Daily Timer wilt inschakelen, drukt u op de toets SET (nadat u “ON” (gemarkeerd weergegeven) in het hoofdvenster van de display hebt geselecteerd).

De timer (⌚) en DAILY-indicators op de display gaan aan. De instellingen die u eerder hebt ingevoerd, worden in het hoofdvenster weergegeven.

De Sleep Timer instellen

Met deze timer kunt u in slaap vallen met uw favoriete muziek in de wetenschap dat de eenheid op het door u ingestelde tijdstip automatisch wordt uitgeschakeld. De Sleep Timer kan worden ingesteld wanneer de eenheid aanstaat.

Hoe de Sleep Timer in de praktijk werkt

De eenheid wordt automatisch uitgeschakeld nadat er een bepaalde periode is verstreken.

ALLEEN op de afstandsbediening:

1 Druk op de toets SLEEP.



- Elke keer wanneer u op deze toets drukt, verschijnt er een andere tijdsduur op de display en wel in deze volgorde:

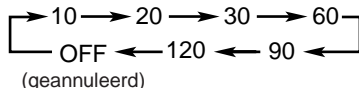

2 Wacht na het instellen van de tijdsduur ongeveer 4 seconden.

De display wordt donkerder.

Kijken hoeveel tijd er nog resteert tot de eenheid wordt uitgeschakeld

Druk eenmaal op de toets SLEEP. Gedurende ongeveer 4 seconden kunt u zien over hoeveel minuten de eenheid door deze functie wordt uitgeschakeld.

Als u de uitschakeltijd wilt wijzigen, drukt u net zo vaak op de toets SLEEP tot de gewenste tijdsduur verschijnt.

Als u de instelling wilt annuleren, druk meerdere malen op de toets SLEEP totdat "SLEEP OFF" wordt weergegeven in het hoofdvvenster van de display.



De Sleep Timer wordt ook in de volgende gevallen geannuleerd

- Als u de eenheid uitzet.
- Als u een ander timer instelt.
- Als u de klok aanpast.



U kunt de automatische uitschakelfunctie voor het automatisch uitschakelen van de eenheid ook bedienen met behulp van het menu. Zie de paragraaf "De automatische uitschakelfunctie instellen" op pagina 66.

Slapen met de Sleep Timer en wakker worden met de Daily Timer

De eenheid wordt uitgeschakeld na de eindtijd (ingesteld met de Sleep Timer) en ingeschakeld op de begintijd (ingesteld met de Daily Timer).

- Stel de Daily Timer in zoals wordt beschreven op pagina 56 en 58.
- Begin met het afspelen van de afspeelbron die u wilt beluisteren voordat u gaat slapen.
- Stel de Sleep Timer in.

Prioriteiten van de timers

Aangezien elke timer onafhankelijk van welke andere timer dan ook kan worden ingesteld, zult u zich misschien afvragen wat er gebeurt als de instellingen elkaar overlappen. De timers hebben in verschillende omstandigheden verschillende prioriteiten. Hieronder volgt een overzicht en enkele voorbeelden.

- De timer met de laatste tijd van inschakelen heeft prioriteit.**

Als de Recording Timer is ingesteld om te worden geactiveerd wanneer de Daily Timer in werking is, zal de Daily Timer niet worden geactiveerd.

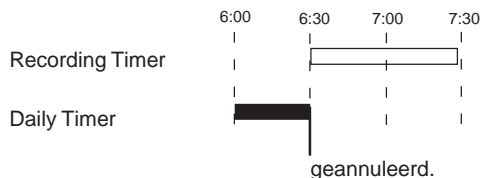

Als de Recording Timer is ingesteld om te worden ingeschakeld wanneer de Sleep Timer al actief is, zal de Sleep Timer enkele seconden voordat de Recording Timer actief wordt, worden geannuleerd.

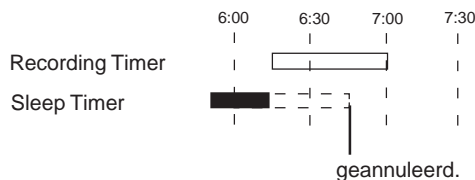

De andere handige functies gebruiken

In deze paragraaf (pagina 60 – 66) worden de toetsen en bedieningselementen behandeld die in de onderstaande afbeelding staan aangegeven.

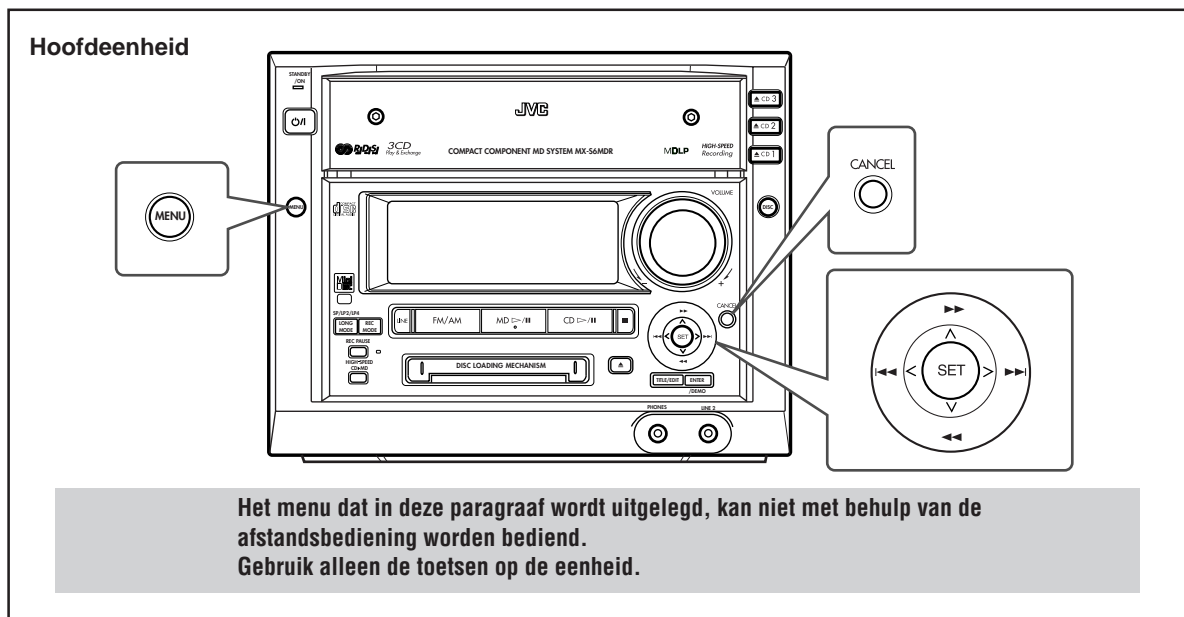

De meeste andere functies kunnen via het menu op de eenheid worden bediend.

Over het menuvenster

Pijlen geven de richting aan (omhoog/omlaag) waarin u door het menu kunt bewegen. (In dit voorbeeld kunt u alleen maar omlaag.)



- Deze driehoekjes geven aan dat u een modus kunt kiezen of een andere instelling kunt selecteren door op de rechterzijde (>) of linkerzijde (<) van de bedieningsknop te drukken.
- Als een item geen driehoekje heeft, kunt u naar de instelling gaan door op de toets SET te drukken. (In dit voorbeeld is dat de instelling "LEVEL METER".)

Bijv. Dit menu verschijnt als CD als de afspelerbron is geselecteerd (en de eenheid aan is, maar niets afspeelt)

Toetsen voor het bedienen van het menu

MENU



- Als u op deze toets drukt, wordt het menu in het hoofdvenster weergegeven als het menu nog niet wordt weergegeven.
- Als u op deze toets drukt, verdwijnt het menu uit het hoofdvenster als het menu op dat moment wordt weergegeven.

Bedieningsknop

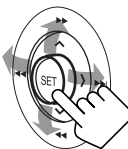

- Als u op de bovenzijde (∨) of onderzijde (∧) van deze knop drukt, kunt u de functies in het menu selecteren.
- Als u op de rechterzijde (>) of linkerzijde (<) van deze knop drukt, kunt u de juiste instelling voor de geselecteerde functies kiezen, of naar een andere instellingsmodus gaan.

SET



- Als u op deze toets drukt, wordt de geselecteerde instelling vastgelegd of gaat u naar een andere instellingsmodus.

CANCEL



- Als u op deze toets drukt, wordt de bewerking geannuleerd.
- Als u op deze toets drukt, keert u terug naar de vorige stap als u op dat moment de klok of timers aan het instellen bent.

De volgende functies en instellingen worden in het menuvenster geselecteerd en bediend.

- Hoe een menu in het venster wordt weergegeven, hangt in veel gevallen af van welk onderdeel van de eenheid u op dat moment wilt bedienen.



Bijv. Dit menu wordt weergegeven als CD als afspelerbron is geselecteerd (als de eenheid op dat moment is ingeschakeld, maar niet afspeelt)

- **De klok instellen** — CLOCK SET (zie pagina 54)
Wordt alleen weergegeven als de klok niet is ingesteld. Als de klok eenmaal is ingesteld, worden de instellingen van de timers weergegeven.
- **De timers instellen** (zie pagina 54 t/m 58)
De Recording Timer instellen
— REC SET UP (zie pagina 54)
Recording Timer aan/uit
— REC ON/OFF (zie pagina 56)
De Daily Timer instellen
— DAILY SET UP (zie pagina 56)
Daily Timer aan/uit
— DAILY ON/OFF (zie pagina 58)
De klok opnieuw instellen
— CLOCK SET (zie pagina 54)
- **Het geluid instellen**
De geluidsmodus instellen — SOUND
Wordt alleen weergegeven als de eenheid is ingeschakeld.
Basversterking aan/uit — A. BASS
Wordt alleen weergegeven als de eenheid is ingeschakeld.
- **De FM-ontvangstmodus instellen** — FM MODE
Wordt alleen weergegeven als de eenheid is ingeschakeld en FM als afspelerbron is geselecteerd.

- **De afspelermodus voor CD's en MD's instellen**

- **De afspelermodus voor CD's instellen** — CD

- Wordt alleen weergegeven als de eenheid is ingeschakeld, CD als afspelerbron is geselecteerd, maar deze niet speelt.

- **De herhaalmodus voor CD's instellen**

- — CD REPEAT

- Wordt alleen weergegeven als de eenheid is ingeschakeld, CD als afspelerbron is geselecteerd.

- **De afspelermodus voor MD's instellen** — MD

- Wordt alleen weergegeven als de eenheid is ingeschakeld, MD als afspelerbron is geselecteerd, maar deze niet speelt.

- **De herhaalmodus voor MD's instellen**

- — MD REPEAT

- Wordt alleen weergegeven als de eenheid is ingeschakeld, MD als afspelerbron is geselecteerd.

- **De display instellen**

- **De niveaumeter instellen** — LEVEL METER

- **De kleur van de display instellen** — COLOR

- **Het patroon van de display instellen** — DISP

- **Het contrast aanpassen** — CONTRAST ADJ.

- Wordt alleen weergegeven als de eenheid is ingeschakeld.

- **Het openingsvenster instellen**

- — Startup Disp. (zie pagina 52)

- Wordt alleen weergegeven als de eenheid is ingeschakeld.

- **Externe apparatuur instellen**

- **Het invoerniveau instellen** — INPUT Level

- Wordt alleen weergegeven als de eenheid is ingeschakeld en het externe apparaat dat op de ingang LINE 1 of LINE 2 is aangesloten als afspelerbron is geselecteerd.

- **De naam van een afspelerbron wijzigen**

- — NAME CHANGE

- Wordt alleen weergegeven als de eenheid is ingeschakeld en het externe apparaat als afspelerbron is geselecteerd.

- **De automatische uitschakelfunctie instellen**

- — A. P. off

- Wordt alleen weergegeven als de eenheid is ingeschakeld.

Het geluid instellen

Een geluidsmodus instellen

U kunt een van de 6 standaard geluidsmodi (3 surround-modi en 3 SEA-modi (SEA staat voor Sound Effect Amplifier)) of 1 handmatige geluidsmodus selecteren.

- 1 Druk op de toets MENU.**
Het menuvenster wordt in het hoofdvenster weergegeven.
- 2 Druk op de onderzijde (∨) van de bedieningsknop en selecteer "SOUND" (gemarkeerd weergegeven).**
- 3 Druk op de rechterzijde (>) of linkerzijde (<) van de bedieningsknop en selecteer de geluidsmodus van uw keuze.**
 - U hebt de volgende keuzemogelijkheden:

```

          graph TD
            DCLUB[D.CLUB] <--> HALL[HALL]
            HALL <--> STADIUM[STADIUM]
            STADIUM <--> ROCK[ROCK]
            ROCK <--> POP[POP]
            FLAT[FLAT (geannuleerd)] <--> SETUP[SET UP]
            SETUP <--> MANUAL[MANUAL]
            MANUAL <--> CLASSIC[CLASSIC]
            POP <--> CLASSIC
            POP <--> FLAT
          
```
 - Zie pagina 13 en 14 voor meer informatie.
- 4 Druk op de toets SET om het instellen te voltooien.**

Het basgeluid versterken

Met de functie Active Bass Extension kunt u het volle, rijke basgeluid bij het elk volumenniveau behouden.

- 1 Druk op de toets MENU.**
Het menuvenster wordt in het hoofdvenster weergegeven.
- 2 Druk op de onderzijde (∨) van de bedieningsknop en selecteer "A. BASS" (gemarkeerd weergegeven).**
- 3 Druk op de rechterzijde (>) of linkerzijde (<) van de bedieningsknop en selecteer "ON" om de basversterking aan te zetten (of "OFF" als u deze functie wilt uitschakelen).**
 - Zie pagina 12 voor meer informatie.
- 4 Druk op de toets SET om het instellen te voltooien.**

De FM-ontvangstmodus instellen

Als een stereouitzending van een FM-station niet goed wordt ontvangen of als u veel ruis hoort, kunt u overschakelen op "MONO" zodat de ontvangstkwaliteit wordt verbeterd.

- 1 Druk op de toets MENU.**
Het menuvenster wordt in het hoofdvenster weergegeven.
 - Als "FM" niet de geselecteerde afspeler is, kunt u niet doorgaan naar de volgende stap.
- 2 Druk op de onderzijde (∨) van de bedieningsknop en selecteer "FM MODE (huidige instelling*)".**
 - * De huidige instelling (AUTO of MONO) wordt rechts van "FM MODE" weergegeven.
- 3 Druk op de rechterzijde (>) of linkerzijde (<) van de bedieningsknop en selecteer de FM-ontvangstmodus van uw keuze.**
 - AUTO :** De standaardkeuze.
Met deze instelling worden stereouitzendingen altijd in stereo ontvangen. Eventuele statische geluiden en ruis wordt onderdrukt.
 - MONO :** Selecteer deze instelling als een stereouitzending niet goed wordt ontvangen of als u veel ruis hoort. De ontvangstkwaliteit verbetert, maar het stereo-effect gaat verloren.
- 4 Druk op de toets SET om het instellen te voltooien.**

De afspelermodus voor CD's en MD's instellen

De afspelermodus selecteren

Als "CD" of "MD" als afspelermodus is geselecteerd, maar er nog geen CD of MD wordt afgespeeld, kunt u de afspelermodus met behulp van het menu wijzigen.

- 1 Druk op de toets MENU.**
Het menuvenster wordt in het hoofdvenster weergegeven.
 - Als "CD" of "MD" niet de geselecteerde afspelermodus is, of als de CD- of MD-speler is gestart, kunt u niet doorgaan naar de volgende stap.
- 2 Druk op de onderzijde (∨) van de bedieningsknop en selecteer "CD (huidige instelling*)" of "MD (huidige instelling*).".**
 - * De huidige afspelermodus wordt rechts van "CD" of "MD" weergegeven.

3 Druk op de rechterzijde (>) of linkerzijde (<) van de bedieningsknop en selecteer de afspelmodus van uw keuze.

- U hebt de volgende keuzemogelijkheden:
Als "CD" de afspelmbron is

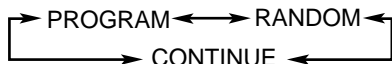

- Zie pagina 25 en 26 voor meer informatie.

Als "MD" de afspelmbron is

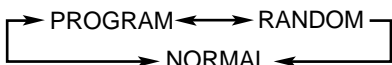

- Zie pagina 30 en 32 voor meer informatie.

4 Druk op de toets SET om het instellen te voltooien.

De herhaalmodus instellen

Als "CD" of "MD" als afspelmbron is geselecteerd, kunt u de herhaalmodus met behulp van het menu wijzigen.

1 Druk op de toets MENU.

Het menuvenster wordt in het hoofdvenster weergegeven.

- Als de geselecteerde afspelmbron een andere is dan "CD" of "MD" kunt u niet naar de volgende stap gaan.

2 Druk op de onderzijde (∨) van de bedieningsknop en selecteer "CD REPEAT (huidige instelling*)" of "MD REPEAT (huidige instelling*)".

- * De huidige herhaalmodus wordt rechts van "CD REPEAT" of "MD REPEAT" weergegeven.

3 Druk op de rechterzijde (>) of linkerzijde (<) van de bedieningsknop en selecteer de herhaalmodus van uw keuze.

- U hebt de volgende keuzemogelijkheden:
Als "CD" de afspelmbron is

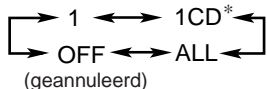

- * De instelling "1CD" kan niet worden gekozen voor Program Play en Random Play.

- Zie pagina 27 voor meer informatie.

Als "MD" de afspelmbron is

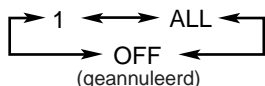

- Zie pagina 32 voor meer informatie.

4 Druk op de toets SET om het instellen te voltooien.

De display instellen

De niveaumeter instellen

1 Druk op de toets MENU.

Het menuvenster wordt in het hoofdvenster weergegeven.

2 Selecteer "LEVEL METER" (gemarkeerd weergegeven) en druk op de toets SET.

3 Druk op de onderzijde (∨) of bovenzijde (∧) van de bedieningsknop en selecteer de niveaumeter van uw keuze: "METER 1" of "METER 2".

- Zie pagina 13 voor meer informatie.

4 Druk op de toets SET om het instellen te voltooien.

De kleur van de display selecteren

Als u de kleur van de display wijzigt, wordt ook de verlichtende ring rond de volumeknop gewijzigd.

1 Druk op de toets MENU.

Het menuvenster wordt in het hoofdvenster weergegeven.

2 Druk op de onderzijde (∨) van de bedieningsknop en selecteer "COLOR (huidige instelling*)".

- * De instelling voor de kleur van de display wordt rechts van "COLOR" weergegeven.

3 Druk op de rechterzijde (>) of linkerzijde (<) van de bedieningsknop en selecteer een kleur voor de display.

- U hebt de volgende keuzemogelijkheden:

Pre set (standaardinstelling) ∩ Blue (blauw) ∩ White (wit) ∩ Purple (paars) ∩ Orange (oranje) ∩ L. Blue (lichtblauw) ∩ Yellow (geel) ∩ Green (groen) ∩ Pink (roze) ∩ Random* (willekeurige kleur) ∩ Manual1** (handmatige keuze) ∩ Manual2** (handmatige keuze 2) ∩ Set up (instellen)** (terug naar het begin)

- * Als u voor "Random" kiest, verandert de kleur van de display al naar gelang het geluid dat wordt afgespeeld.

- ** Als u voor "Manual1" of "Manual2" kiest, verandert de kleur van de display naar de kleur die u in het geheugen hebt opgeslagen.

- *** Als u voor "Set up" kiest, kunt u zelf een kleur samenstellen en onder "Manual1" en "Manual2" in het geheugen van het systeem opslaan. (Zie de paragraaf "Zelf een kleur voor de display samenstellen" op de volgende pagina.)

4 Druk op de toets SET om het instellen te voltooien.



Meer over de kleur van de display

- De kleuren kunnen niet altijd op exact dezelfde manier worden gereproduceerd. Bepaalde omstandigheden (zoals de kamertemperatuur) zijn van invloed op de manier waarop de kleur wordt weergegeven.
- Als u de kleur van het hoofdvenster wijzigt, kan het venster naar voren en naar achteren lijken te bewegen. Dit is geen storing van het apparaat.
- Als er plotseling veel licht op de display valt, lijkt de display donkerder te worden. Dit is geen storing van het apparaat.

Zelf een kleur voor de display samenstellen

U kunt zelf een kleur samenstellen en deze onder “Manual 1” of “Manual 2” in het geheugen van het systeem opslaan. U hebt in totaal 24 kleurmogelijkheden.

- 1 Druk op de toets MENU.**
Het menuvenster wordt in het hoofdvenster weergegeven.
- 2 Druk op de onderzijde (∨) van de bedieningsknop en selecteer “COLOR (huidige instelling*)”.**
* De huidige instelling voor de kleur van de display wordt rechts van “COLOR” weergegeven.
- 3 Druk op de rechterzijde (>) of linkerzijde (<) van de bedieningsknop, selecteer “Set up” en druk op de toets SET.**



- 4 Druk op de horizontale (</>) en verticale (∨/∧) bedieningsknoppen en selecteer de kleurinstelling van uw keuze.**
• U kunt uit 24 kleuren een keuze maken (aangeduid met + in het hoofdvenster).

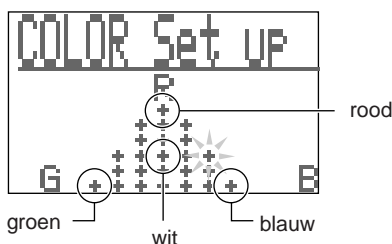

- 5 Druk op de toets SET.**



- 6 Druk op de onderzijde (∨) of de bovenzijde (∧) van de bedieningsknop en selecteer de instelling waaronder u de door u zelf samengestelde kleur wilt opslaan: “Manual 1” of “Manual 2”.**

- 7 Druk op de toets SET om het instellen te voltooien.**

Het patroon van de display selecteren

Het patroon van de display kan worden ingesteld op positief of negatief.

- 1 Druk op de toets MENU.**
Het menuvenster wordt in het hoofdvenster weergegeven.
- 2 Druk op de onderzijde (∨) van de bedieningsknop en selecteer “DISP (huidige instelling*)”.**
* De huidige instelling voor het patroon van de display wordt rechts van “DISP” weergegeven.
- 3 Druk op de rechterzijde (>) of linkerzijde (<) van de bedieningsknop en selecteer “Posi” of “Nega”.**

- Nega :** Letters en niveaumeters worden in kleur weergegeven (dit is de standaardinstelling bij het verlaten van de fabriek).
- Posi :** De achtergrond van de letters en niveaumeters wordt in kleur weergegeven. Letters en niveaumeters verschijnen in het zwart op de display.

- 4 Druk op de toets SET om het instellen te voltooien.**

Het contrast van de display aanpassen

Het contrast van de display kan alleen worden aangepast wanneer de eenheid is ingeschakeld.

- Voor het uitvoeren van de onderstaande stappen is een tijdslimiet van kracht. Als u het instellen annuleert voordat u klaar bent, moet u opnieuw bij stap 1 beginnen.

- 1 Druk op de toets MENU.**
Het menuvenster wordt in het hoofdvenster weergegeven.

2 Druk op de onderzijde (∨) van de bedieningsknop en selecteer "CONTRAST ADJ." en druk daarna op de toets SET.

- Bij het verlaten van de fabriek is het contrastniveau +40.



3 Druk op de bovenzijde (∧) of onderzijde (∨) van de bedieningsknop en houd de knop ingedrukt om het contrast aan te passen.

- Het contrast kan tussen +25 en +64 worden ingesteld.

4 Druk op de toets SET om het instellen te voltooien.



Als u niets op de display ziet

Het contrast van de display is te licht ingesteld. Als dit gebeurt, kunt u het beste de stekker uit het stopcontact trekken en er daarna opnieuw insteken. De oorspronkelijke instelling van het contrast wordt dan namelijk weer hersteld - de instelling die bij het verlaten van de fabriek was ingesteld.

Een externe afspeler instellen

Het geluidsvoerniveau selecteren

Deze functie wordt alleen gebruikt om geluid op te nemen van analoge afspelerbronnen (zoals een videorecorder, cassetdeck of draagbare MD-speler) die op de ingang LINE 1 of LINE 2 is aangesloten.

Als het geluid dat van een dergelijke afspeler afkomstig is niet hard genoeg is of vervormd klinkt, moet u het geluidsvoerniveau aanpassen alvorens het geluid op te nemen.

- Als het invoergeluid tijdens het opnemen te hard is, wordt de display rood, gaat de indicator OVER aan en wordt de tekst "Level OVER!" weergegeven.
- Het invoerniveau kan niet worden aangepast tijdens het opnemen.

1 Druk op de toets MENU.

Het menuvenster wordt in het hoofdvenster weergegeven.

- Als de geselecteerde afspelerbron een andere is dan het externe apparaat dat op de ingang LINE 1 of LINE 2 is aangesloten, kunt u niet doorgaan naar stap 2.

2 Druk op de onderzijde (∨) van de bedieningsknop en selecteer "INPUT Level". Druk daarna op de toets SET.



Bijv. Als het externe apparaat dat op de ingang LINE 1 is aangesloten de geselecteerde afspelerbron is

3 Druk op de onderzijde (∨) of bovenzijde (∧) van de bedieningsknop en selecteer het invoerniveau.

- Als het apparaat op de ingang LINE 1 de geselecteerde afspelerbron is:

Level 1: Selecteer deze instelling als het opgenomen geluid niet hard genoeg is. Met deze instelling wordt het invoersignaal versterkt. (Dit is de standaardinstelling bij het verlaten van de fabriek).

Level 2: Selecteer deze instelling als het opgenomen geluid vervormd klinkt. Met deze instelling wordt het invoersignaal afgezwakt.

- Als het apparaat op de ingang LINE 2 de geselecteerde afspelerbron is:

Level 1: Dit is de standaardinstelling bij het verlaten van de fabriek.

Level 2: Selecteer deze instelling als het met "Level 1" opgenomen geluid vervormd klinkt.

Level 3: Selecteer deze instelling als het met "Level 2" opgenomen geluid vervormd klinkt.

Level 4: Selecteer deze instelling als het met "Level 3" opgenomen geluid vervormd klinkt.

- Als "Level OVER!" ook verschijnt nadat u "Level 4" als invoerniveau hebt gekozen, kunt u het externe apparaat het beste op de ingang LINE 1 aansluiten en daarvoor "Level 2" kiezen.

4 Druk op de toets SET om het instellen te voltooien.

De naam van de afspelerbron wijzigen

U kunt de naam van de externe afspelerbronnen (LINE1, LINE2 en DIGITAL IN) wijzigen in de feitelijke namen van deze afspelerbronnen.

- Het is niet mogelijk de naam van een externe afspelerbron te wijzigen terwijl u het geluid ervan op een MD opneemt.

1 Druk op de toets MENU.

Het menuvenster wordt in het hoofdvenster weergegeven.

- Als de geselecteerde afspelerbron een andere is dan het externe apparaat dat op de ingang LINE1 of LINE2 is aangesloten, kunt u niet doorgaan naar stap 2.

2 Druk op de onderzijde (∨) van de bedieningsknop en selecteer "NAME CHANGE" en druk op de toets SET.



Bijv. Als het externe apparaat dat op de ingang LINE 1 is aangesloten de geselecteerde afspelerbron is

3 Druk op de onderzijde (∨) of bovenzijde (∧) van de bedieningsknop en selecteer de naam van de afspelerbron.

- Als het apparaat op de ingang LINE 1 de geselecteerde afspelerbron is:
U hebt de volgende keuzemogelijkheden: "LINE1" (de standaardinstelling) en: "TAPE", "DBS", "VCR", "TV" en "GAME".
- Als het apparaat op de ingang LINE 2 de geselecteerde afspelerbron is:
U hebt de volgende keuzemogelijkheden: "LINE2" (de standaardinstelling) en "P-MD" (draagbare MD-speler).
- Als het apparaat op de ingang met de aanduiding DIGITAL IN de geselecteerde afspelerbron is:
U hebt de volgende keuzemogelijkheden: "DIGITAL IN" (de standaardinstelling) en "DBS-DIGITAL".

4 Druk op de toets SET om het instellen te voltooien.

De automatische uitschakelfunctie instellen

De automatische uitschakelfunctie Auto Power Off schakelt de eenheid automatisch uit wanneer er meer dan 3 minuten geen geluidssignalen meer binnenkomen.

Als er gedurende deze periode van 3 minuten een handeling wordt verricht, wordt de uitschakelfunctie tijdelijk geannuleerd, zelfs als er in die periode geen geluidssignalen zijn binnengekomen.

1 Druk op de toets MENU.

Het menuvenster wordt in het hoofdvenster weergegeven.

- Als de eenheid is uitgeschakeld, kunt u niet doorgaan naar de volgende stap.

2 Druk op de onderzijde (∨) van de bedieningsknop en selecteer "A.P.off (huidige instelling*)".

* De geselecteerde instelling wordt rechts van "A.P.off" weergegeven.

3 Druk op de rechterzijde (>) of linkerzijde (<) van de bedieningsknop en selecteer "SET" of "CANCEL".

SET : Hiermee wordt de automatische uitschakelfunctie geactiveerd.

CANCEL : Hiermee wordt de automatische uitschakelfunctie geannuleerd.

4 Druk op de toets SET om het instellen te voltooien.

Als de automatische uitschakelfunctie is geactiveerd, is de indicator A.P.off op de display aan.

De indicator A.P.off begint te knipperen zodra er geen geluidssignalen meer binnenkomen.

Als er nog 20 seconden tot de uitschakeltijd resteren, wordt dit op de display weergegeven.

De display-instellingen in het geheugen vastleggen

De volgende display-instellingen kunnen in het geheugen van het systeem worden vastgelegd. Zelfs als u de stekker uit het stopcontact trekt of er zich een stroomstoring voordoet, blijven de instellingen in het geheugen bewaard.

- Instelling voor de demonstratie op de display (zie pagina 9)
- Instelling voor de niveaumeter (zie pagina 13 en 63)
- Instelling voor de kleur van de display (zie pagina 63)

ALLEEN op de eenheid:

1 Trek de stekker uit het stopcontact.

2 Steek de stekker weer in het stopcontact en druk op toets ■ en tegelijkertijd op de toets ENTER/DEMO.



3 Stel de bovenstaande instellingen naar eigen wens in.

- **Schakel de instelling voor de demonstratie op de display uit (zie pagina 9).**
Als u deze instelling uitschakelt en dit in het geheugen vastlegt, zal de demonstratie niet meer starten, ook niet nadat u de stekker weer in het stopcontact stopt of nadat er zich een stroomstoring heeft voorgedaan.
- **Selecteer de niveaumeter van uw keuze (zie pagina 13 of 63).**
- **Selecteer een kleur voor de display (zie pagina 63).**

Het geheugen wissen

Voer stap 1 en 2 in de bovenstaande procedure opnieuw uit.



Het geheugen wordt gewist.

- Als u de stekker nu weer in het stopcontact steekt of de stroomstoring voorbij is, start de demonstratie weer als vanouds op de display.

Onderhoud

De eenheid functioneert het beste wanneer u zowel uw geluidsdragers als apparatuur goed onderhoudt.

Algemene opmerkingen

De beste resultaten worden over het algemeen verkregen wanneer u uw cassettes, CD's en MD's en de afspeel- en opnamemechanismen schoon houdt.

- Bewaar de CD's en MD's in de hoes of doos waarin deze worden geleverd en sla ze op in een kast, een la of bewaar ze op een plank.
- Zorg dat de CD-lades en MD-lades gesloten zijn wanneer deze niet worden gebruikt.

CD's



- Neem de CD uit de doos door de CD bij de randen vast te pakken en met de wijsvinger op het gat in het midden van de CD te drukken.
- Raak het zilverkleurige oppervlak van de CD niet met de vingers aan. Let erop dat u de CD niet buigt.
- Plaats de CD na gebruik weer terug in de doos of hoes om beschadiging en kromtrekken te voorkomen.

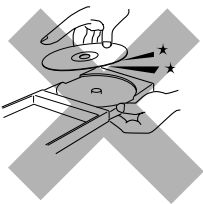

- Let erop dat u geen krassen op het oppervlak van de CD maakt als u de CD weer in de doos plaatst.
- Voorkom dat de CD wordt blootgesteld aan direct zonlicht, extreme temperatuurschommelingen en vocht.

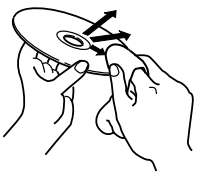

De CD reinigen

Een CD met stof en ander vuil kan niet foutloos worden afgespeeld. Als een CD niet schoon is, moet u die met een zachte doek reinigen. Beweeg de doek vanuit het midden van de CD naar de rand.



Gebruik geen oplosmiddelen zoals reinigers voor grammofoonplaten, een spuitbus met oplosmiddelen, of terpentijn om de CD schoon te maken.

MD's

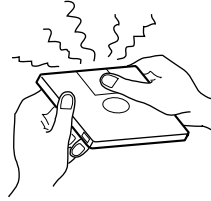

- Open het sluitklepje van MD's niet zelf.
 - Het sluitklepje is vergrendeld zodat het niet onverhoopt open gaat. Als u het klepje toch opent, kan de schijf binnenin kapot gaan. Mocht het sluitklepje per ongeluk open zijn gegaan, sluit dit dan snel zonder de schijf aan de binnenkant aan te raken.

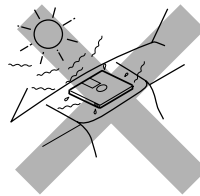

- Bewaar MD's beslist niet op de volgende plaatsen:
 - Plaatsen die blootgesteld kunnen worden aan hoge temperaturen, zoals op een vensterbank of in een auto (i.v.m. direct zonlicht achter glas).
 - Plaatsen met een hoge luchtvochtigheid, zoals in de badkamer.
 - Plaatsen met vuil of zand, zoals op het strand.

- Maak de MD's regelmatig schoon.
 - Mocht er vuil of zand op de buitenkant van de MD komen, veeg dit dan met een zachte, droge doek weg.

Enkele woorden over MD's

Er zijn twee soorten MD's: voorbespeelde MD's en niet-voorbespeelde (of "lege") MD's.

Voorbespeelde MD's

Voorbespeelde MD's, die zijn vervaardigd in muziekstudio's, kunnen net als CD's alleen worden afgespeeld. Op dergelijke MD's is de muziek in de vorm van microscopisch kleine gaatjes opgenomen. De aanwezigheid of afwezigheid van deze gaatjes wordt bij het afspelen door een laserstraal waargenomen, die deze signalen doorgeeft aan de lens van het MD-recorder. Het MD-recorder decodeert de signalen en speelt deze af als muziek. Dit type MD wordt ook wel een "optische disk" genoemd.

Niet-voorbespeelde MD's

Lege MD's maken gebruik van de magnetisch/optische technologie en kunnen meerdere malen worden gebruikt voor het maken en afspelen van opnames. De laser in het MD-recorder richt zijn straal op het schijffoppervlak en magnetiseert en demagnetiseert de laag op de disk om opnames te maken en deze af te spelen. Dit type MD wordt ook wel "magnetisch/optische disk" genoemd.

ATRAC (Adaptive TRansform Acoustic Coding)/ATRAC3 (MDLP)

Op een MD is ruimte voor 80 minuten aan opname- en afspeeltijd, veel meer dan bij een muziek-CD. Een MD heeft echter een kleinere diameter: 64 mm. Dat een MD zoveel gegevens kan bevatten, is terug te voeren op een geluidscompressietechniek die bekend staat als ATRAC - een methode die speciaal voor MD's is ontwikkeld. Deze technologie laat geluiden die niet door het menselijke gehoor kunnen worden waargenomen achterwege. Dankzij deze technologie nemen gegevens slechts een vijfde deel van de ruimte in die niet-gecomprimeerde gegevens in beslag zouden nemen.

Bovendien maakt deze eenheid gebruik van de nieuwste ATRAC3-technologie. Hierdoor kan de hoeveelheid gegevens voor een opname tot eentiende of eentwintigste van de oorspronkelijke hoeveelheid gegevens worden teruggebracht. Dankzij deze slimme compressiemethode kan met deze eenheid 2 tot 4 keer zoveel ruimte voor stereo-opnames op MD's worden gewonnen.

UTOC (User Table Of Contents)

Op de MD is ruimte gereserveerd voor een inhoudsopgave die de gebruiker zelf kan bewerken. Deze inhoudsopgave wordt UTOC genoemd. Op dit deel van de MD bevinden zich gegevens als de track-nummers, titels, enzovoort, die door de gebruiker zelf kunnen worden bewerkt.

Dankzij deze inhoudsopgave kunt u snel op een MD naar een bepaalde track zoeken en tracks zonder veel problemen bewerken.

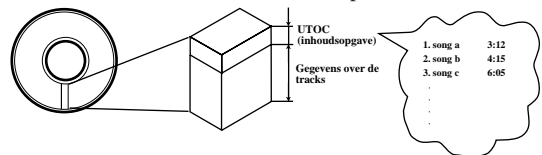

Sound Skip Guard Memory

De zwakke schakel in de afspreeketens van MD's en CD's is de gevoeligheid van deze gegevensdragers voor trillingen. Dankzij een speciale techniek die "Sound Skip Guard Memory" wordt genoemd, wordt dit euvel ondervangen.

Deze vertragingstechniek zorgt er namelijk voor dat de eerste paar seconden die de leeskop van de gegevensdrager leest tijdelijk in het geheugen wordt opgeslagen en daarna pas als geluidssignalen worden vrijgegeven. Mocht een trilling het lezen van gegevens op de CD of MD dus verhinderen, dan kunnen dankzij de signalen in het geheugen toch nog enkele seconden geluid worden weergegeven. U kunt dus ononderbroken van muziek genieten.

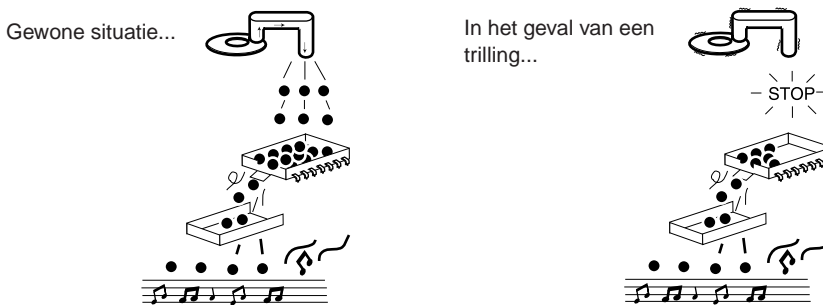

SCMS (Serial Copy Management System)

Het MD-recorder in deze eenheid maakt gebruik van een techniek die ervoor zorgt dat er geen digitale kopieën van kopieën kunnen worden gemaakt. Deze techniek wordt SCMS (Serial Copy Management System) genoemd. Van voorbespeelde gegevensdragers (zoals CD's en voorbespeelde MD's) kan alleen een zogeheten 1e-generatie-kopie worden gemaakt.

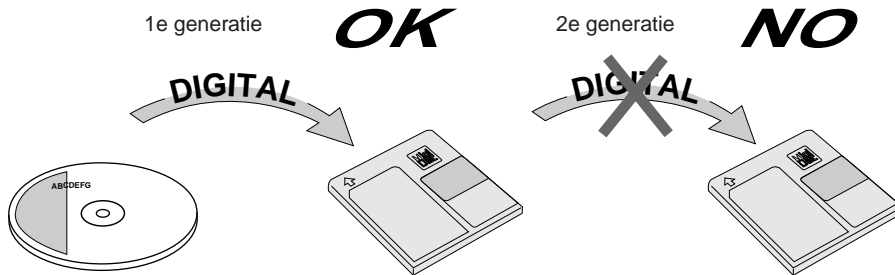

HCMS (High-Speed Copy Management System: Met hoge snelheid opnemen)

Het is nu mogelijk om op niet-voorbespeelde MD's geluid met een hogere snelheid op te nemen (kopiëren) dan de standaardsnelheid. Deze voorziening brengt ter bescherming van het copyright echter wel enkele beperkingen met zich mee. Het is op deze eenheid niet mogelijk om een song (track) die met hoge snelheid van een CD op een MD is opgenomen binnen 74 minuten nadat het opnemen van die song (track) is begonnen, opnieuw op MD op te nemen - noch met hoge snelheid, noch met gewone snelheid.

Een voorbeeld: nadat u de eerste song (track) met hoge snelheid van een CD op MD hebt opgenomen, kunt u die song (track) niet opnieuw opnemen (niet met hoge snelheid en niet met gewone snelheid) totdat er 74 minuten zijn verstreken nadat het opnemen van de eerste song (track) is begonnen.

Beperkingen van de MD-techniek	
De MD-recorder slaat gegevens in een andere indeling op MD's op dan dat dat gebeurt bij gewone cassettebandjes of DAT-tapes. Aangezien de indeling op MD's aan enige beperkingen is gebonden, kunnen er soms symptomen optreden die een andere verklaring hebben dan u zou vermoeden. Deze symptomen zijn niet terug te voeren op fouten van het product.	
Symptoom	Oorzaak
"DISC FULL" wordt weergegeven, terwijl er nog voldoende tijd op de MD over is.	Er is een maximum aan het aantal tracks dat kan worden opgenomen. Dit maximum aantal is onafhankelijk van de beschikbare tijd. Het is niet mogelijk een 254e track op te nemen.
"DISC FULL" wordt weergegeven, terwijl er nog voldoende tijd op de MD over is en het maximum aantal op te nemen tracks nog niet is bereikt.	<ul style="list-style-type: none"> • Herhaald opnemen en wissen op dezelfde MD zorgt voor een groot aantal lege plekken die her en der op de MD verspreid liggen. Wanneer u op zo'n MD een opname maakt, wordt de opname op de plaats van deze lege plekken neergezet. Als een track wordt opgedeeld in een groot aantal stukken, wordt de vermelding "DISC FULL" weergegeven. • Als een opgedeeld stuk korter is dan 8 seconden, kan dat stuk niet met de functie JOIN met een andere track worden samengevoegd. Wanneer deze track wordt gewist, neemt de resterende tijd op de MD niet toe. • Als een track bij het maken van een opname op een MD in een groot aantal stukken is opgedeeld, valt het geluid weg wanneer de MD snel vooruit of achteruit wordt gespoeld.
De samenvoegfunctie JOIN werkt soms niet.	
De resterende tijd op de MD neemt niet toe nadat er tracks zijn gewist.	
Het geluid valt weg bij snel vooruit en achteruit spoelen.	
De totale tijd aan opnames en de totale resterende tijd van een MD is korter dan de maximale tijd van de MD.	Het is niet mogelijk een opname van 2 seconden of minder op een MD op te nemen. Hoe kort de opname ook is, er wordt altijd minimaal ter waarde van 2 seconden aan ruimte in beslag genomen. Bij een groot aantal van dergelijke opnames is de werkelijke beschikbare tijd korter dan de totale tijd die wordt weergegeven.

Foutmeldingen van de MD-recorder

Foutmelding	Toelichting	Tip
BLANK DISC	De MD is leeg.	Vervang de MD door een andere MD.
CANNOT JOIN	U probeert tracks met elkaar te verenigen die niet met elkaar kunnen worden verenigd.	Dit is geen fout van het systeem (zie het kader “Beperkingen van de MD-techniek” op pagina 44 en 69).
CANNOT LISTEN!	U probeert tijdens het met hoge snelheid maken van een opname naar het geluid te luisteren.	Dit is geen storing. Het is niet mogelijk om tijdens het met hoge snelheid maken van opnames naar geluid te luisteren.
DISC ERROR	Er is een probleem met de MD.	Vervang de MD.
DISC FULL	De MD is vol of er staan meer dan 254 tracks op de MD.	Gebruik een andere MD waarop wel opnames kunnen worden gemaakt, of wis enkele tracks.
EMERGENCY STOP	Er is tijdens het maken van een opname een fout opgetreden.	Hiermee stopt u het afspelen et haal de MD uit het station en plaats de MD opnieuw.
HCMS CANNOT COPY	U probeert een song opnieuw op te nemen dat binnen 74 minuten al met hoge snelheid is opgenomen.	Een ingebouwde tijdschakeling beschermt het copyright. Wacht tot de 74 minuten zijn verstreken en probeer de song daarna opnieuw op te nemen.
MD LOAD ERROR	De MD is niet goed in de MD-lade geplaatst.	Neem de MD uit de MD-lade en plaats de MD opnieuw.
MD NO DISC	Er is geen MD geplaatst.	Plaats een MD in het station.
NON-AUDIO CANNOT COPY	U probeert een opname te maken van een CD die geen muziek-CD is, zoals een CD-ROM, Video-CD of een DVD.	Stop de opname.
PLAYBACK DISC	U probeert een opname te maken op of een bewerking uit te voeren met een MD die alleen geschikt is om af te spelen.	Gebruik een MD die geschikt is om opnames op te maken.
DISC PROTECTED	De MD is beveiligd tegen het maken van opnames.	Hef de beveiliging op, of gebruik een andere MD (zie pagina 34).
SCMS CANNOT COPY	Het maken van een digitale kopie van de 2e generatie is niet toegestaan.	Gebruik het externe apparaat dat op de ingang met de aanduiding LINE 1 (een afspeelbron of een recorder) of LINE 2 (een afspeelbron) is aangesloten.

Problemen oplossen

Mocht er zich een probleem met de eenheid voordoen, dan raden wij u aan eerst deze lijst met bekende problemen en oplossingen door te lopen alvorens contact op te nemen met de leverancier.

Als u het probleem niet kunt verhelpen aan de hand van de tips die onderstaand worden gegeven, of als de eenheid fysieke schade heeft opgelopen, raden we u aan contact op te nemen met een erkende reparateur, zoals uw leverancier.

Probleem	Mogelijke oorzaak	Tip
Geen geluid.	CD de aansluitingen zitten los of zijn verkeerd tot stand gebracht.	Controleer alle aansluitingen en verbeter deze (zie pagina 6 – 9).
Kan geen opname op een MD maken.	<ul style="list-style-type: none"> • U gebruikt een bespeelde MD. • De MD is tegen het maken van nieuwe opnames beveiligd. 	<ul style="list-style-type: none"> • Plaats een MD in het MD-compartiment waarop u wel opnames kunt maken. • Maak de MD weer geschikt voor het maken van nieuwe opnames (zie pagina 34).
Slechte ontvangst van de radio.	<ul style="list-style-type: none"> • De antenne is niet goed aangesloten. • De AM-raamantenne staat te dicht in de buurt van de eenheid. • De FM-antenne is onvoldoende breed opgehangen of verkeerd geplaatst. 	<ul style="list-style-type: none"> • Sluit de antenne opnieuw aan. • Verplaats de AM-raamantenne en draai deze enigszins. • Hang de FM-antenne breed op of verplaats deze tot de beste ontvangst is verkregen.
De afstandsbediening doet het niet.	<ul style="list-style-type: none"> • Het pad tussen de afstandsbediening en de sensor op de eenheid is geblokkeerd. • De batterijen zijn (bijna) leeg. • U gebruikt de afstandsbediening op een te grote afstand van de eenheid. 	<ul style="list-style-type: none"> • Verplaats het voorwerp dat de rechte lijn onderbreekt. • Vervang de batterijen (zie pagina 9). • De signalen van de afstandsbediening kunnen de sensor niet bereiken. Bedien de afstandsbediening dichtbij de eenheid.
De CD/MD-lades of het klepje van het CD/MD-compartiment wil niet openen.	<ul style="list-style-type: none"> • De stekker van de netspanningskabel is niet in het stopcontact gestoken. • De vergrendelingsfunctie Disc Lock is in gebruik. 	<ul style="list-style-type: none"> • Steek de stekker opnieuw in het stopcontact. • Schakel de functie Disc lock uit (zie pagina 27).
De CD wil niet afspelen.	De CD ligt ondersteboven in de lade.	Leg de CD met het label naar boven in de lade.
De CD slaat over.	De CD is niet schoon of er zitten krassen op.	Maak de CD schoon of vervang deze (zie pagina 67).
“DIGITAL IN UNLOCK” verschijnt in het hoofdvenster.	Er is geen digitaal apparaat aangesloten op de DIGITAL IN-ingang.	Sluit een digitaal apparaat aan met behulp van een digitaal optisch snoer (zie pagina 8).
Als “NO OPERATE!” in het hoofdvenster wordt weergegeven.	De bediening die u probeert uit te voeren is niet geldig. Een voorbeeld: u probeert zowel met de afstandsbediening als de toetsen op de eenheid titels voor tracks of MD's in te voeren.	Volg de juiste procedure die in deze eenheid wordt uitgelegd.
“CAUTION!” verschijnt in het hoofdvenster.	Er is iets niet in orde met de eenheid.	Trek de stekker van de eenheid onmiddellijk uit het stopcontact en raadpleeg uw dealer.
De display wordt plotseling donker.	De display wordt plotseling blootgesteld aan intens licht.	Voorkom dat de eenheid wordt blootgesteld aan sterke lichtbronnen.
Geen enkele functie lijkt te werken.	De microprocessor in de eenheid werkt niet vanwege elektrische storingen van buitenaf.	Druk tegelijkertijd op de eenheid op de toets CANCEL en de toets DISC om de microprocessor opnieuw in te stellen, of trek de stekker heel even uit het stopcontact.

Specificaties

Versterker

Vermogen (IEC 268-3/DIN):

19 W per kanaal, min RMS, beide kanalen aangestuurd,
6 Ω bij 1 kHz, met een totale harmonische vervorming
van niet meer dan 0,9%.

Gevoeligheid/impedantie audio-input (bij 1 kHz)

Analoge input:

LINE 1: 190 mV/47 k Ω (bij "INPUT Level 1")
500 mV/47 k Ω (bij "INPUT Level 2")
LINE 2: 45 mV/47 k Ω (bij "INPUT Level 1")
55 mV/47 k Ω (bij "INPUT Level 2")
110 mV/47 k Ω (bij "INPUT Level 3")
290 mV/47 k Ω (bij "INPUT Level 4")

Digitale input:

DIGITAL IN: Optisch
Signaalgolflengte: 660 nm
Input-niveau: -23 dBm tot -15 dBm
(met de ingebouwde sampling rate
converter komt dit overeen met
32 kHz/44,1 kHz/48 kHz)

Gevoeligheid/impedantie audio-output (bij 1 kHz)

LINE 1: 150 mV/3,9 k Ω

Impedantie luidsprekers: 6 Ω – 16 Ω

Tuner

FM-tuner afstembereik: 87,50 MHz — 108,00 MHz

AM-tuner afstembereik:

Middengolf (MG): 522 kHz — 1 629 kHz
Lange golf (LG): 144 kHz — 288 kHz

CD-speler

Capaciteit van de CD-speler: 3 CD's

Dynamisch bereik: 92 dB

Signaal/ruis-verhouding: 100 dB

Wow en flutter: Niet te meten

MD-recorder

Audio-afspeelsysteem: Digitaal MiniDisc-audiosysteem

Opnamesysteem: Magnetisch/optisch overschrijfbaar
systeem

Leessysteem: Contactvrije, halfgeleidende laser
($\lambda=780$ nm)

Foutcorrectiesysteem: CIRC (Cross Interleave Reed-
Solomon Code)

Sampling-frequentie: 44,1 kHz
(met een sampling rate converter
voor het maken van opnames
— 32 kHz/44,1 kHz/48 kHz)

Audiocompressiesysteem:

ATRAC (Adaptive TRansform Acoustic
Coding)/ATRAC3 (MDLP)

Algemeen

Vereist vermogen: AC 230 V \sim , 50 Hz

Verbruik: 75 W (bij normaal gebruik)

1,6 W (in standby: met
achtergrondlicht uit)

1,8 W (in standby: met
achtergrondlicht aan)

Afmetingen (ong.):

215 mm x 170 mm x 349 mm (L/H/D)

Gewicht (ong.): 6,2 kg

Meegeleverde accessoires

Zie pagina 6.

Ontwerp en specificaties kunnen zonder voorafgaande
aankondiging worden gewijzigd.

Amerikaanse en buitenlandse octrooien onder licentie
van Dolby Laboratories Licensing Corporation.

NOTIS/HUOMIO/BEMÆRKE/ BEMERKUNG/AVIS/OPMERKING

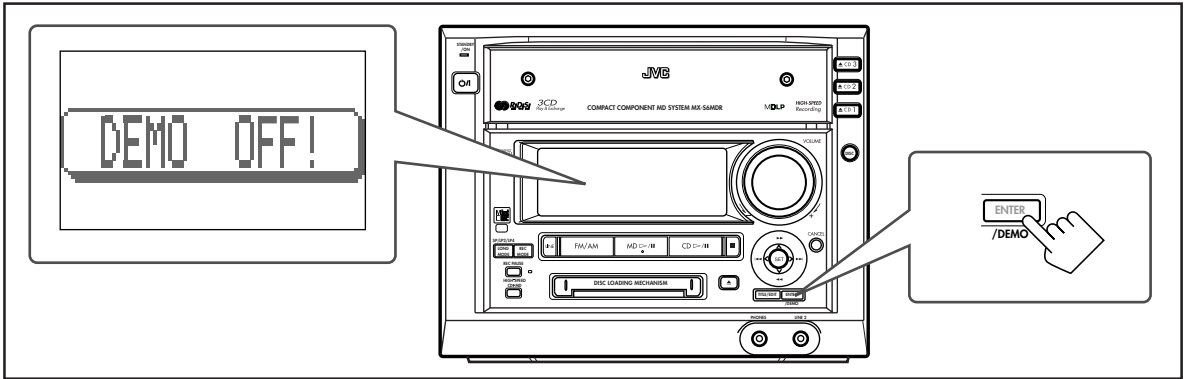

Svenska

Indikeringsdemonstration

Varje gång du ansluter nätsladden till vägguttaget så startar indikeringsdemonstrationen automatiskt i huvuddisplayen.

För att avbryta och inaktivera indikeringsdemonstrationen trycker du på ENTER/DEMO på enheten så att "DEMO OFF!" visas i huvuddisplayen.

- Mer detaljerad information om demonstrationen finns på sidan 9.

Deutsch

Displaydemonstration

Wenn Sie das Netzkabel an das Netz anschließen, wird die Displaydemonstration im Hauptdisplay automatisch gestartet.

Wenn Sie die Displaydemonstration anhalten und deaktivieren möchten, müssen Sie die Taste ENTER/DEMO am Gerät drücken, so daß "DEMO OFF!" im Hauptdisplay angezeigt wird.

- Ausführlichere Informationen über die Displaydemonstration finden Sie auf Seite 9.

Suomi

Näyttödemo

Joka kerta kun verkkojohto kytketään sähköpistorasiaan, näyttödemo käynnistyy automaattisesti päänäytössä.

Jos haluat keskeyttää ja peruuttaa näyttödemo, paina laitteen ENTER/DEMO-näppäintä niin, että päänäyttöön ilmestyy "DEMO OFF!".

- Demoa koskevia lisätietoja löytyy sivulta 9.

Français

Démonstration des affichages

Chaque fois que vous branchez le cordon d'alimentation dans une prise secteur, la démonstration des affichages démarre automatiquement sur l'affichage principal.

Pour arrêter et annuler la démonstration des affichages, appuyez sur ENTER/DEMO sur l'appareil de façon que "DEMO OFF!" apparaisse sur l'affichage principal.

- Pour plus d'informations à propos de la démonstration, référez-vous à la page 9.

Dansk

Demonstrationen på displayet

Ved tilslutning af netledningen til en stikkontakt begynder der automatisk en demonstration på displayet.

Demonstrationen på displayet bringes til ophør ved at trykke på ENTER/DEMO. Nu vises "DEMO OFF!" på hoveddisplayet.

- Nærmere oplysninger om demonstrationsfunktionen fremgår af side 9.

Nederlands

Demonstratie over de werking van de display

Telkens wanneer u de netspanningskabel op een wandcontactdoos aansluit, wordt automatisch de demonstratie op de display gestart.

Als u de demonstratie op de display wilt beëindigen en annuleren, drukt u tijdens de demonstratie op de toets ENTER/DEMO. De tekst "DEMO OFF!" verschijnt dan in het hoofdvenster van de display.

- Zie pagina 9 voor meer informatie over de demonstratie.



JVC
VICTOR COMPANY OF JAPAN, LIMITED